

# JVC



LYT2019-001B-M

## INSTRUCTIONS

**EN** **SP**

## MANUAL DE INSTRUCCIONES

**MEMORY CAMERA**  
**VIDEOCÁMARA CON MEMORIA**

**GZ-MS130** **U**

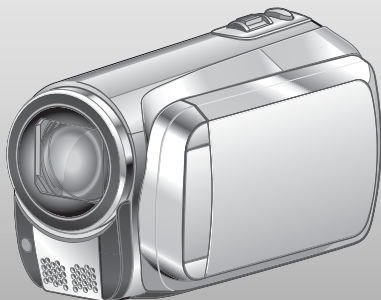

Please read the instruction manual prior to connecting or operating this product.

Por favor, lea el manual de instrucciones antes de conectar u operar este producto.

For more details on the operations, refer to the GUIDEBOOK in the supplied CD-ROM.



Para obtener más información sobre las operaciones, consulte la GUÍA incluida en el CD-ROM suministrado.



### Dear Customer

Thank you for purchasing this memory camera. Before use, please read the safety information and precautions contained in pages 2 and 3 to ensure safe use of this product.

### For Future Reference:

Enter the Model No. (located on the bottom of the memory camera) and Serial No. (located on the battery pack mount of the camcorder) below.

Model No. \_\_\_\_\_

Serial No. \_\_\_\_\_

### Apreciado cliente

Muchas gracias por haber adquirido esta videocámara con memoria. Antes de usarla, lea la información de seguridad y las precauciones contenidas en las paginas 2 y 3 para garantizar un uso seguro de este producto.

### Para futuras consultas:

Escriba a continuación el número de modelo (ubicado en la parte inferior de la videocámara) y el número de serie (ubicado en el compartimiento de la batería de la videocámara).

**Número de modelo**

**Número de serie**



**DOLBY**  
**DIGITAL**  
**STEREO**  
**CREATOR**

**ENGLISH**  
**ESPAÑOL**

# Safety Precautions

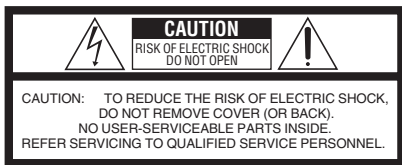

The lightning flash with arrowhead symbol, within an equilateral triangle, is intended to alert the user to the presence of uninsulated "dangerous voltage" within the product's enclosure that may be of sufficient magnitude to constitute a risk of electric shock to persons.



The exclamation point within an equilateral triangle is intended to alert the user to the presence of important operating and maintenance (servicing) instructions in the literature accompanying the appliance.

**WARNING: TO PREVENT FIRE OR SHOCK HAZARD, DO NOT EXPOSE THIS UNIT TO RAIN OR MOISTURE.**

## NOTES:

- The rating plate and safety caution are on the bottom and/or the back of the main unit.
- The serial number plate is on the battery pack mount.
- The rating information and safety caution of the AC adapter are on its upper and lower sides.

## For USA-California Only

This product contains a CR Coin Cell Lithium Battery which contains Perchlorate Material – special handling may apply.

See [www.dtsc.ca.gov/hazardouswaste/perchlorate](http://www.dtsc.ca.gov/hazardouswaste/perchlorate)

## Caution on Replaceable lithium battery

The battery used in this device may present a fire or chemical burn hazard if mistreated. Do not recharge, disassemble, heat above 100°C or incinerate.

Replace battery with Panasonic (Matsushita Electric), Sanyo, Sony or Maxell CR2025. Danger of explosion or Risk of fire if the battery is incorrectly replaced.

- Dispose of used battery promptly.
- Keep away from children.
- Do not disassemble and do not dispose of in fire.

When the equipment is installed in a cabinet or on a shelf, make sure that it has sufficient space on all sides to allow for ventilation (10 cm (3-15/16") or more on both sides, on top and at the rear). Do not block the ventilation holes. (If the ventilation holes are blocked by a newspaper, or cloth etc. the heat may not be able to get out.)

No naked flame sources, such as lighted candles, should be placed on the apparatus.

When discarding batteries, environmental problems must be considered and the local rules or laws governing the disposal of these batteries must be followed strictly.

The apparatus shall not be exposed to dripping or splashing.

Do not use this equipment in a bathroom or places with water.

Also do not place any containers filled with water or liquids (such as cosmetics or medicines, flower vases, potted plants, cups etc.) on top of this unit. (If water or liquid is allowed to enter this equipment, fire or electric shock may be caused.)

Do not point the lens directly into the sun. This can cause eye injuries, as well as lead to the malfunctioning of internal circuitry. There is also a risk of fire or electric shock.

## CAUTION!

The following notes concern possible physical damage to the camcorder and to the user.

Carrying or holding the camcorder by the LCD monitor can result in dropping the unit, or in a malfunction.

Do not use a tripod on unsteady or uneven surfaces. It could tip over, causing serious damage to the camcorder.

## CAUTION!

Connecting cables (Audio/Video, S-Video, etc.) to the camcorder and leaving it on top of the TV is not recommended, as tripping on the cables will cause the camcorder to fall, resulting in damage.

## CAUTION:

The mains plug shall remain readily operable.

## WARNING:

Batteries, including lithium batteries installed in the camcorder and the remote control, should not be exposed to excessive heat such as direct sunshine, fire or the like.

## IMPORTANT SAFETY INSTRUCTIONS

1. Read these instructions.
2. Keep these instructions.
3. Heed all warnings.
4. Follow all instructions.
5. Do not use this apparatus near water.
6. Clean only with dry cloth.
7. Do not block any ventilation openings. Install in accordance with the manufacturer's instructions.
8. Do not install near any heat sources such as radiators, heat registers, stoves, or other apparatus (including amplifiers) that produce heat.
9. Only use attachments/accessories specified by the manufacturer.
10. Use only with the cart, stand, tripod, bracket, or table specified by the manufacturer, or sold with the apparatus. When a cart is used, use caution when moving the cart/apparatus combination to avoid injury from tip-over.
11. Unplug this apparatus during lightning storms or when unused for long periods of time.
12. Refer all servicing to qualified service personnel. Servicing is required when the apparatus has been damaged in any way, such as power-supply cord or plug is damaged, liquid has been spilled or objects have fallen into the apparatus, the apparatus has been exposed to rain or moisture, does not operate normally, or has been dropped.



**Remember that this camcorder is intended for private consumer use only.**

Any commercial use without proper permission is prohibited. (Even if you record an event such as a show, performance or exhibition for personal enjoyment, it is strongly recommended that you obtain permission beforehand.)

### Trademarks

- Manufactured under license from Dolby Laboratories. Dolby and double-D symbol are trademarks of Dolby Laboratories.
- Windows® is either a registered trademark or trademark of Microsoft Corporation in the United States and/or other countries.
- Macintosh is a registered trademark of Apple Inc.
- YouTube and the YouTube logo are trademarks and/or registered trademarks of YouTube LLC.
- iTunes is a trademark of Apple Inc., registered in the U. S. and other countries.
- Other product and company names included in this instruction manual are trademarks and/or registered trademarks of their respective holders.



If this symbol is shown, it is only valid in the European Union.

## Charge the battery before recording

Turn off the camcorder and attach the battery pack.

### Access lamp

Blinks: Accessing files

Do not remove the AC adapter, the battery pack or the SD card when the lamp is blinking.

### Power/charge lamp

Blinks: Charging  
goes out: Charging finished

Battery Pack

The battery pack is not charged at the time of purchase.

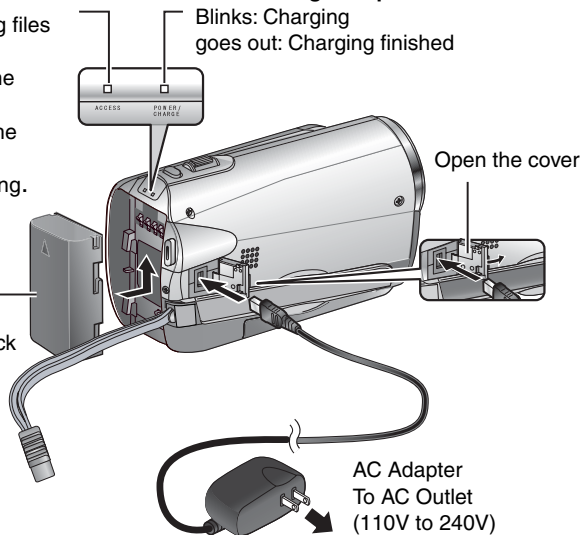

### CAUTION

Be sure to use JVC battery packs. If you use any other battery packs besides JVC battery packs, safety and performance can not be guaranteed.

## Grip Adjustment

Adjust the strap and fasten.

- Do not pull the strap when you open the fasten. Please use the tab to open it.
- Fasten the strap when you grip the camcorder.
- When carrying the camcorder, please be careful not to drop it.

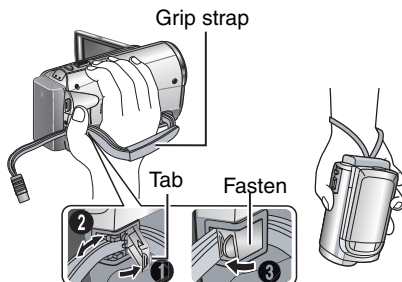

# Date/Time Setting

## 1 Open the LCD monitor to turn on the camcorder

Power Button

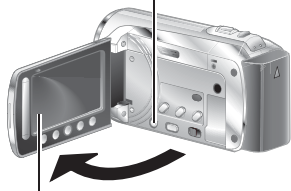

LCD monitor

## 2 Select [YES] within 10 seconds

Slide your finger up and down on the sensor. Then touch **OK**.

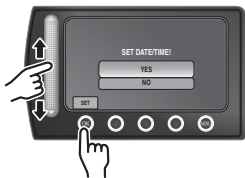

- When the message disappears, press the power button for at least 2 seconds to turn off the power, and then press it again for at least 2 seconds.
- Touch the sensors with your finger. The sensors do not function if you touch them with your finger nail or with gloves on.

## 3 Select [CLOCK SETTING]

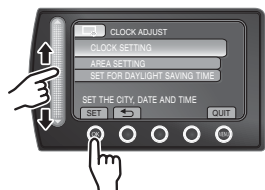

## 4 Select the city closest to the area where you use the camcorder

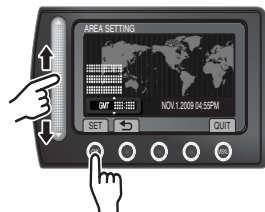

## 5 Select [ON] if daylight saving time is effective.

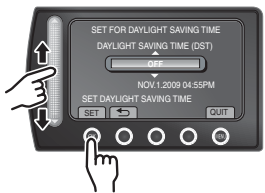

## 6 Set the date and time

**Touch sensor:** Sets the date and time  
**→:** Moves the cursor to the right  
**OK:** Clock starts

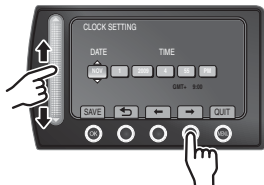

# Video recording

## CAUTION

Before recording an important scene, it is recommended to conduct a trial recording.

### 1 Slide the mode switch to select (video) mode

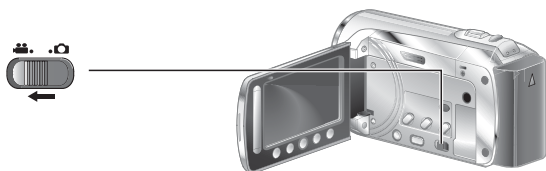

### 2 Select recording mode

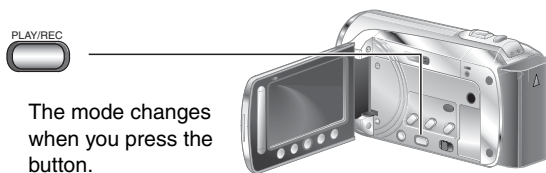

The auto recording indicator appears.

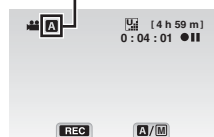

### 3 Start recording

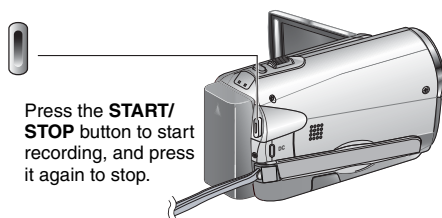

Remaining space on built-in memory or SD card

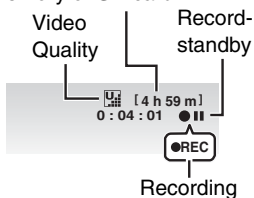

# Playing back

## 1 Select playback mode



The mode changes when you press the button.

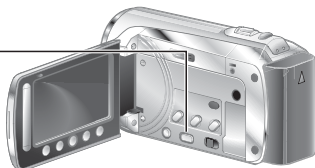

## 2 Select the desired file

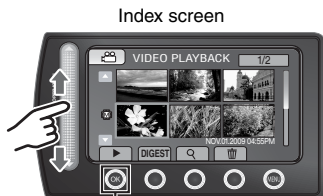

## 3 Select ► (Touch OK)

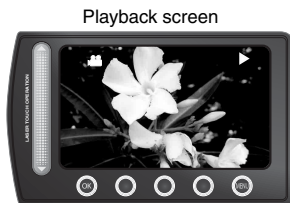

- To perform operations such as forward search or reverse search (⇨ pg. 22)
- To view files on TV (⇨ pg. 25)

It is recommended to copy your important recorded data to a DVD or other recording media for storage. JVC will not be responsible for any lost data.

### CAUTION

#### Don't forget to make copies after recording!

- To copy files onto DVD discs (⇨ pg. 27)
- To dub files using a VCR/DVD recorder (⇨ pg. 34)
- To play back a created DVD disc (⇨ pg. 28)
- To edit files on your computer (⇨ pg. 29)

# Contents

## GETTING STARTED

<b>Index</b> .....	<b>10</b>
<b>Accessories</b> .....	<b>12</b>
Attaching the core filter.....	12
Preparing the Remote Control.....	12
<b>Indications on LCD Monitor</b> .....	<b>13</b>
<b>Necessary Settings before Use</b> .....	<b>15</b>
Charging the Battery Pack.....	15
<b>Other Settings</b> .....	<b>16</b>
Date/Time Setting.....	16
Language Setting .....	17
Tripod Mounting.....	17
Using an SD Card.....	18

## RECORDING/PLAYBACK

<b>Recording Files</b> .....	<b>19</b>
Video Recording.....	19
Still Image Recording .....	20
Zooming.....	21
LED Light.....	21
Checking the Remaining Battery Power.....	21
Checking the Remaining Space on the recording medium .....	21
<b>Playing Back Files</b> .....	<b>22</b>
Video Playback.....	22
Still Image Playback .....	23
<b>Manual Recording</b> .....	<b>24</b>
Change to Manual Recording Mode.....	24
Backlight Compensation.....	24
Manual Setting Menu.....	24

## USING WITH TV

<b>Viewing Files on TV</b> .....	<b>25</b>
Connection with TV.....	25
Playback Operation .....	25

## EDITING

<b>Managing Files</b> .....	<b>26</b>
Capture a Still Image from a Video.....	26
Deleting Files.....	26

## COPYING

<b>Copying Files</b> .....	<b>27</b>
Using a DVD Burner .....	27
Creating a DVD using a PC.....	29
Dubbing Files to a VCR/DVD Recorder.....	34
<b>Using with a Portable Media Player</b> ....	<b>35</b>
Turning on the Export Mode .....	35
Changing the Export Setting .....	35
Transferring the Files to PC .....	35
<b>Uploading Files to Websites</b> .....	<b>36</b>
Turning on the Upload Mode .....	36
Uploading Files.....	36

## FURTHER INFORMATION

<b>Changing the Menu Settings</b> .....	<b>37</b>
<b>Troubleshooting</b> .....	<b>37</b>
<b>Warning Indications</b> .....	<b>39</b>
<b>Specifications</b> .....	<b>40</b>
<b>Cautions</b> .....	<b>42</b>
<b>Terms</b> .....	<b>44</b>



# How to use the Touch Sensor

After the menu is displayed on the LCD monitor:

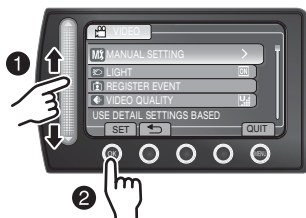

- 1 Slide your finger up and down on the sensor.
- 2 Select [SET]. (Touch OK.)

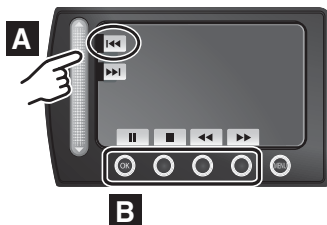

- A** To select an on-screen button appearing on the left side, touch the portion of the sensor next to the on-screen button.
- B** To select an on-screen button appearing at the bottom of the screen, touch the buttons underneath them.

Read these INSTRUCTIONS to enjoy your CAMCORDER. For more details on the operations, refer to the GUIDEBOOK in the supplied CD-ROM.



In order to view the GUIDEBOOK, Adobe® Acrobat® Reader™ or Adobe® Reader® must be installed. Adobe® Reader® can be loaded from Adobe's web site:  
<http://www.adobe.com/>

#### NOTE

Select your desired language with a single click.

The model name is indicated on the bottom of your camcorder.

## Read This First!

### Make a backup of important recorded data

It is recommended to copy your important recorded data to a DVD or other recording media for storage. JVC will not be responsible for any lost data.

### Make a trial recording

Before the actual recording of important data, make a trial recording and play back the recorded data to check that the video and sound have been recorded correctly. We recommend you to use the same recording media when performing both the trial recording and the actual recording.

### Reset the camcorder if it does not operate correctly

Close the LCD monitor and remove the power supply (battery pack or AC adapter) from the camcorder, then reattach it.

### Precautions on handling batteries

- Be sure to use the JVC BN-VF808U/VF815U/VF823U battery packs. This product includes patented and other proprietary technology and is made to be used with the JVC battery and not with other batteries. JVC cannot guarantee safety or performance of this product when it is operated by other batteries.
- If the camcorder is subjected to electrostatic discharge, turn off the power before using it again.

**If a malfunction occurs, stop using the camcorder immediately and contact [www.jvc.com](http://www.jvc.com) or by phone at 1-800-252-5722**

Recorded data may be erased while the camcorder is being repaired or inspected. Back up all data before requesting repairs or inspections.

**Because camcorder may be used for demonstration in a shop, the demonstration mode is set to on by default**

To deactivate the demonstration mode, set [DEMO MODE] to [OFF].

### When Using an SD Card

- Operations are confirmed on the following SD cards. Class 4 or higher compatible SD or SDHC card Panasonic, TOSHIBA, SanDisk, ATP SD card (256 MB to 2 GB) or SDHC card (4 GB to 32 GB)
- If other media are used, they may fail to record data correctly, or they may lose data that had already been recorded.
- MultiMediaCards are not supported.

# Index

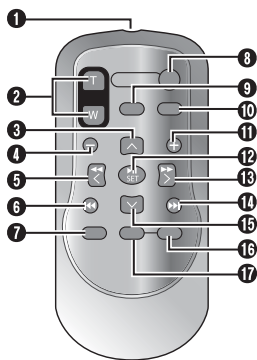
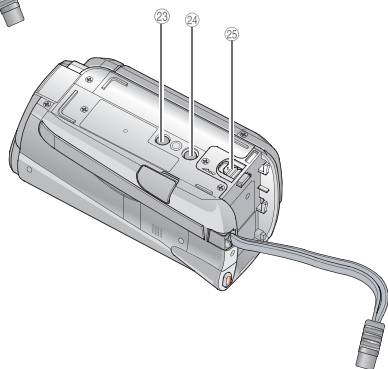
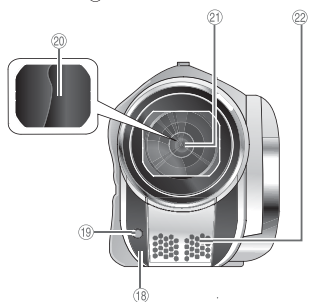
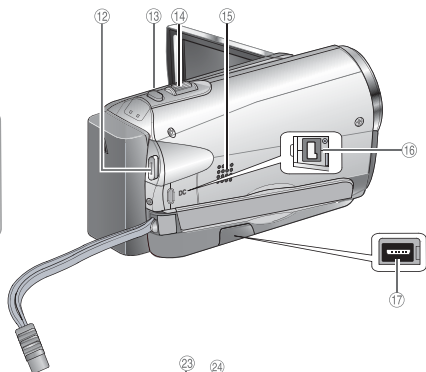
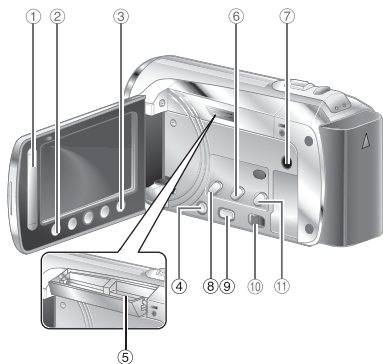

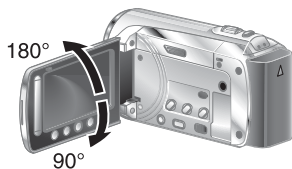

## NOTE

- The LCD monitor can rotate 270°.



- Be careful not to cover (18), (19), (21) and (22) during shooting.



## Camcorder

- ① Touch Sensor
- ② **OK** Button
- ③ **MENU** Button
- ④ Power (⏻) Button
- ⑤ SD Card Slot (⇨ pg. 18)
- ⑥ **EXPORT** Button
- ⑦ AV Connector
- ⑧ **UPLOAD** Button (⇨ pg. 36)
- ⑨ **PLAY/REC** Button (⇨ pg. 19, 20, 22, 23)
- ⑩ Mode Switch [, 
- ⑪ **DIRECT DVD** Button (⇨ pg. 28)  
**INFO** Button (⇨ pg. 21)
- ⑫ **START/STOP** Button (⇨ pg. 19)
- ⑬ **SNAPSHOT** Button (⇨ pg. 20)
- ⑭ Zoom Lever [W , T] (⇨ pg. 21)  
Speaker Volume Control
- ⑮ Speaker
- ⑯ DC Connector
- ⑰ USB Connector (⇨ pg. 27, 30)
- ⑱ Camera Sensor
- ⑲ LED Light (⇨ pg. 21)
- ⑳ Lens Cover
- ㉑ Lens
- ㉒ Stereo Microphone
- ㉓ Stud Hole
- ㉔ Tripod Mounting Socket (⇨ pg. 17)
- ㉕ Battery Release Button [BATT.] (⇨ pg. 15)

## Remote Control

- ① Infrared Beam Transmitting Window
- ② **ZOOM** (T/W) Buttons (Zoom in/out)
- ③ Up Button
- ④ Skip Backward Button
- ⑤ Left Button
- ⑥ Back Button
- ⑦ **PLAYLIST** Button
- ⑧ **START/STOP** Button
- ⑨ **S. SHOT (SNAPSHOT)** Button
- ⑩ **INFO** Button
- ⑪ Skip Forward Button
- ⑫ **PLAY/PAUSE/SET** Button
- ⑬ Right Button
- ⑭ Next Button
- ⑮ Down Button
- ⑯ **INDEX** Button\*
- ⑰ **DISP** Button

\* Each time you press INDEX, the screen switches as shown below:

-  **mode:**  
Index Screen ↔ Group Index Screen
-  **mode:**  
Index Screen ↔ Date Index Screen

# Accessories



or

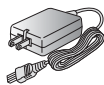

**AC Adapter**  
AP-V20U/AP-V14U\*

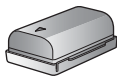

**Battery Pack**  
BN-VF808U

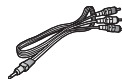

**Audio/Video Cable**



**Remote Control**  
RM-V751U



**USB Cable**



**CD-ROM**



**Core Filter (x2)**



**Lithium Battery**  
CR2025  
Pre-installed in the remote control unit.

## NOTE

Make sure to use the provided cables for connections. Do not use any other cables.

\* AP-V14U is not mentioned in the GUIDEBOOK in the supplied CD-ROM.

## Attaching the Core Filter

The core filter reduces interference caused when connecting to other devices.

Release the stopper.

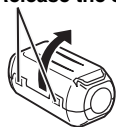

3 cm (1-3/16")

To be connected  
to the camcorder

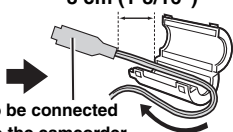

**USB Cable: Wind once**  
**AC Adapter: Wind twice**



## Preparing the Remote Control

A battery is included inside the remote control at the time of purchase.

Remove the insulation sheet before use.

### Beam Effective Area



**Remote Sensor**

Effective distance:  
5 m (16 ft)

## NOTE

The transmitted beam may not be effective or may cause incorrect operation when the remote sensor is directly exposed to sunlight or powerful lighting.

### To Reinsert the Battery

Pull out the battery holder by pressing the lock tab.

**Lock Tab**

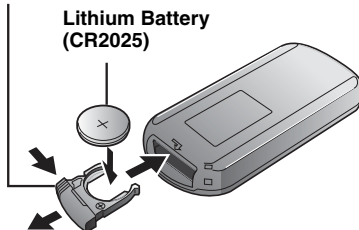

# Indications on LCD Monitor

## During both Video and Still Image Recording

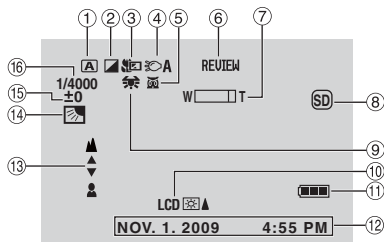

- ① Selected Operation Mode Indicator (☞ pg. 24)  
**A** : Auto Mode  
**M** : Manual Mode
- ② Effect Mode Indicator
- ③ Tele Macro Mode Indicator
- ④ LED Light Indicator (☞ pg. 21)
- ⑤ Scene Select Mode Indicator
- ⑥ Quick Review Indicator (☞ pg.19, 20)
- ⑦ Zoom Indicator (☞ pg. 21)
- ⑧ Recording Medium Indicator  
**SD** : SD Card  
**M** : Built-in memory
- ⑨ White Balance Indicator
- ⑩ Monitor Backlight Indicator
- ⑪ Battery Indicator
- ⑫ Date/Time (☞ pg. 16)
- ⑬ Manual Focus Adjustment Indicator
- ⑭ Backlight Compensation Indicator (☞ pg. 24)
- ⑮ Brightness Control Indicator  
**☐** : Photometry Area Control Indicator
- ⑯ Shutter Speed

## During Video Recording Only

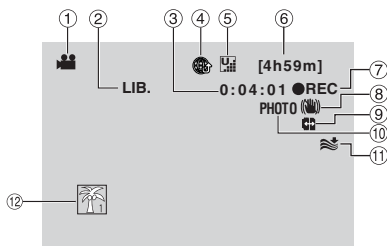

- ① Mode Indicator
- ② EXPORT Mode Indicator (☞ pg. 35)
- ③ Counter
- ④ Upload Mode Indicator (☞ pg. 36)
- ⑤ Video Quality:  
**U** (ULTRA FINE), **F** (FINE),  
**N** (NORMAL), **E** (ECONOMY)
- ⑥ Remaining Time
- ⑦ ● REC: (Appears during recording.)  
 ● ■■ : (Appears during record-standby mode.)
- ⑧ Digital Image Stabilizer (DIS) Indicator  
 (Appears when [DIS] is set to [OFF].)
- ⑨ Auto switch record media
- ⑩ Shooting Indicator (☞ pg. 19)
- ⑪ Wind Cut Indicator
- ⑫ Event Indicator

## During Still Image Recording Only

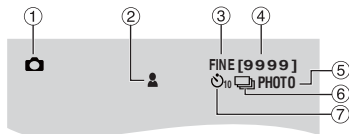

- ① Mode Indicator
- ② Focus Indicator (☞ pg. 20)
- ③ Image Quality: FINE (fine) or STD (standard)
- ④ Remaining Number of Shots
- ⑤ Shooting Indicator (☞ pg. 20)
- ⑥ Shutter Mode Indicator
- ⑦ Self-Timer Indicator

# Indications on LCD Monitor (Continued)

## During Video Playback

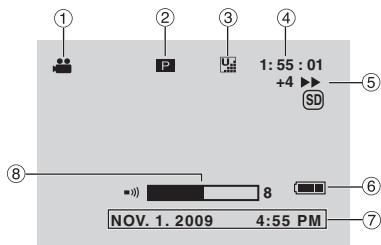

- ① Mode Indicator
- ② Playlist Playback Indicator (Appears when playing back a playlist.)
- ③ Video Quality:  
UL (ULTRA FINE), F (FINE),  
N (NORMAL), E (ECONOMY)
- ④ Counter
- ⑤ Playback Mode  
▶ : Playback  
|| : Pause  
▶▶ : Forward Search  
◀◀ : Reverse Search  
▶▶ : Forward Slow-Motion  
◀◀ : Reverse Slow-Motion  
(The number on the left shows speed.)
- ⑥ Battery Indicator
- ⑦ Date/Time (☞ pg. 16)
- ⑧ Volume Level Indicator

## During Still Image Playback

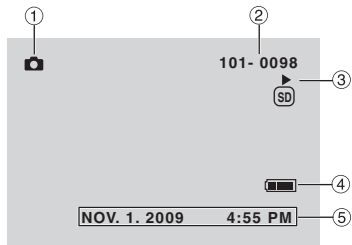

- ① Mode Indicator
- ② older/File Number
- ③ Slide Show Playback Indicator
- ④ Battery Indicator
- ⑤ Date/Time (☞ pg. 16)

# Necessary Settings before Use

## Charging the Battery Pack

- 1 Close the LCD monitor to turn off the camcorder.
- 2 Attach the battery pack, then connect the AC adapter.
  - With the "Δ" (arrow) on the battery pack pointing at the correct direction, slide the battery pack until it locks in place.

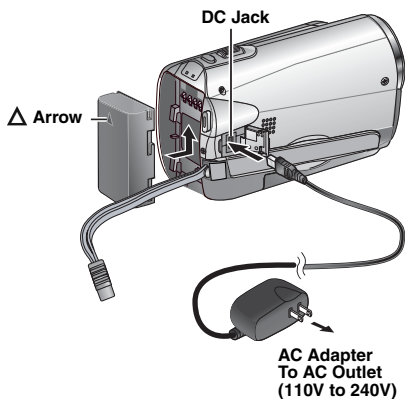

- The power/charge lamp blinks to indicate charging has started.
- When the lamp goes out, charging is finished.

- To check the remaining battery power See page 21.
- Required charging/recording time (approx.)

\*When the LED light is off and the monitor backlight is set to [STANDARD] mode.

Battery pack	Charging time	Recording time
BN-VF808U (Provided)	1 hr. 50 min.	2 hr. 45 min.*
BN-VF815U	2 hr. 40 min.	5 hr. 25 min.*
BN-VF823U	3 hr. 40 min.	8 hr. 10 min.*

- To detach the battery pack

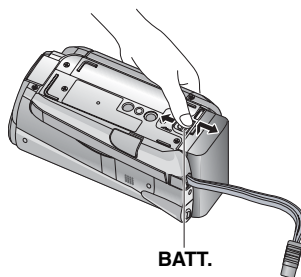

### NOTE

- You can also use the camcorder with just the AC adapter.
- The actual recording time may shorten depending on the recording environment, such as when recording scenes with fast moving subject.
- Please do not pull or bend the AC adapter plug and cable. This may damage the AC adapter.

# Other Settings

## Date/Time Setting

- 1 Open the LCD monitor to turn on the camcorder.
- 2 Touch MENU.
- 3 Select [DISPLAY SETTINGS].



- 4 Select [CLOCK ADJUST].



- 5 Select [CLOCK SETTING].

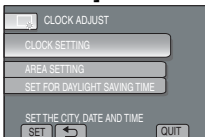

- 6 Select the city closest to the area where you use the camcorder.

Selected area is highlighted

Principal city of the selected area

Time difference to GMT



- 7 Select [ON] if daylight saving time is effective.

[ON]: Clock is advanced one hour from the normal time which you set.

[OFF]: Deactivates the function.

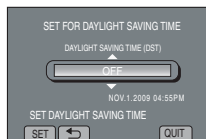

- 8 Set the date and time.

Select the item by using the touch sensor and select [→] to set.



- 9 Select [SAVE].

To reset the setting, select [QUIT]

### Setting the clock to local time when traveling

After performing steps 1-4

- 5 Select [AREA SETTING].

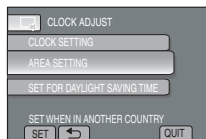

- 6 Select the city closest to the area you are traveling.



- To return to the previous screen  
Select [←].
- To quit the screen  
Select [QUIT].



## Language Setting

The language on the display can be changed.

- 1 Open the LCD monitor to turn on the camcorder.
- 2 Touch MENU.
- 3 Select [DISPLAY SETTINGS].



- 4 Select [LANGUAGE].



- 5 Select the desired language.

- To return to the previous screen  
Select .
- To quit the screen  
Select [QUIT]

## Tripod Mounting

Align the camcorder stud hole with the tripod stud, and the mounting socket with the screw, and then rotate the camcorder clockwise to mount it to the tripod.

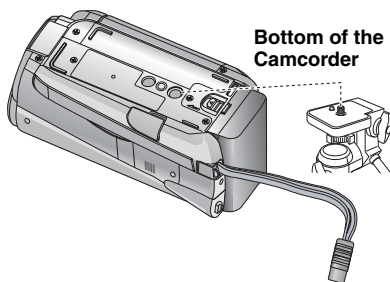

### NOTE

Do not use a tripod on unsteady or unlevel surfaces. It could tip over, causing serious damage to the camcorder.

# Other Settings (Continued)

## Using an SD Card

If you want to record to an SD card, the following operations need to be performed.

- Operations are confirmed on the following SD cards: Class 4 or higher compatible SD or SDHC card Panasonic, TOSHIBA, SanDisk, ATP SD card (256 MB to 2 GB) or SDHC card (4 GB to 32 GB).
- If other media are used, they may fail to record data correctly, or they may lose data that had already been recorded.
- MultiMediaCards are not supported.
- Cards used to record video on this camcorder cannot be played back on other devices.
- Some card readers (including internal card readers in PCs) may not be able to support SDHC format. If you use an SDHC card for recording and encounter any reading error, the card reader you are using might be a non-SDHC supported device. Please use the camcorder or other SDHC compatible devices to access the card.

### 1 Insert an SD card

#### Preparation:

Press Power (⏻) button to turn off the camcorder.

- 1 Open the SD card cover.
- 2 Firmly insert the card with its clipped edge first.

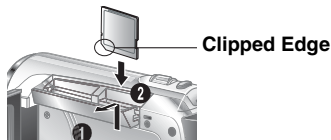

- 3 Close the SD card cover.

#### ■ To remove an SD card

Push the SD card once.

After the card comes out a little, pull it out.

### NOTE

- Insert and remove the SD card only while the power is turned off. Otherwise, data on the card may be corrupted.
- Do not touch the terminal on the reverse side of the label.

### 2 Change the recording medium

The camcorder is programmed to record on the BUILT-IN MEMORY flash when it is shipped from the factory. You can change the recording medium to SD card.

Set [REC MEDIA FOR VIDEO] to [SD CARD] and [REC MEDIA FOR IMAGE] to [SD].



### 3 Format an SD card when using it for the first time

Select [FORMAT SD CARD] to format the card.

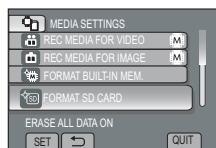

It is recommended to copy your important recorded data to a DVD or other recording media for storage. JVC will not be responsible for any lost data.

# Recording Files

## Video Recording

**1** Slide the mode switch to select (video) mode.

**2** Press the **PLAY/REC** button to select recording mode.

**3** Press the **START/STOP** button to start recording.

Approximate remaining time for recording appears.

You can also start/stop recording by selecting [REC] on the LCD monitor. (On-screen recording control).

### ■ To stop recording

Press the **START/STOP** again.

### ■ To view the last recorded scene

Select while recording is paused. Selecting during playback deletes that scene.

### ■ To record a still image during video recording

Press **SNAPSHOT**.

### ■ To change the picture quality

Change the settings in [VIDEO QUALITY].

### ■ To change the aspect ratio of the image (16:9/4:3)

Change the settings in [SELECT ASPECT RATIO].

### NOTE

- The video recording mode is automatically selected when you turn off the camcorder and then on again.
- If the camcorder is not operated for 5 minutes while the power is on, it turns itself off automatically to conserve power.
- After recording video for 12 consecutive hours, recording stops automatically.
- A new file will be created for every 4 GB of continuous shooting.
- This camcorder records video in MPEG2 format compliant with SD-VIDEO format. This camcorder is not compatible with other digital video formats.



# Recording Files (Continued)

## Still Image Recording



**1** Slide the mode switch to select  (still image) mode.



**2** Press the PLAY/REC button to select recording mode.





**3** Press and hold the SNAPSHOT button halfway.



The  indicator becomes green when the captured image is focused.

### ■ To view the last recorded image

Select  after shooting.

Selecting  during playback deletes that image.

### ■ To change the picture quality

Change the settings in [IMAGE QUALITY].

### ■ To record still images continuously

Set to [CONTINUOUS SHOOTING] in [SHUTTER MODE].

### **4** Press the SNAPSHOT button fully to take the photo/picture.



#### NOTE

- DIS (Digital Image Stabilizer) does not function during still image recording.
- If the camcorder is not operated for 5 minutes while the power is on, it turns itself off automatically to conserve power.

## Zooming

### Preparation:

- Slide the mode switch to select or mode.
- Press the **PLAY/REC** button to select recording mode.

### Zoom out

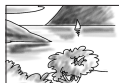

**W:** Wide angle

### Zoom in



**T:** Telephoto

You can also zoom out/zoom in by selecting [W] or [T] on the LCD monitor. (On-screen zoom control).

Zoom Ratio (Factory-preset)

mode	mode
[80X/DIGITAL]	[35X/OPTICAL]

### ■ To change the maximum zoom ratio (for mode only)

Change the settings in [ZOOM].

#### NOTE

Macro shooting is possible as close as approx. 5 cm (2") to the subject when the zoom lever is set all the way to **W**.

## LED Light

### Preparation:

- Slide the mode switch to select or mode.
- Press the **PLAY/REC** button to select recording mode.

### 1 Touch MENU.

### 2 Select [LIGHT].

### 3 Select the desired setting.

<b>ON</b>	The LED light remains on regardless of the surrounding conditions.
<b>AUTO</b>	The LED light turns on automatically when shooting in insufficient light conditions.
<b>OFF</b>	Deactivates this function

## Checking the Remaining Battery Power

### Preparation:

- Attach the battery pack.
- Press the **PLAY/REC** button to select recording mode.

For mode:

Press the **INFO** button three times or **INFO** and then select .

For mode:

Press **INFO**.

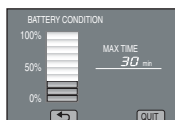

### ■ To return to the normal screen

Select [QUIT] or press **INFO**.

#### NOTE

The recordable time display should only be used as a guide. It is displayed in 10 minute units.

## Checking the Remaining Space on the recording medium

### Preparation:

- Slide the mode switch to select mode.
- Press the **PLAY/REC** button to select recording mode.

Press the **INFO** button once (**BUILT-IN MEMORY**) or twice (**SD CARD**).



The maximum recording time is displayed for each video quality mode.

### ■ To change the picture quality

- Select the video quality.
- Select [SET].

### ■ To Change the Recording Media

- Press **INFO** to select Built-in Memory or SD.
- SELECT [SET].

### ■ To quit the screen

Select [QUIT].

# Playing Back Files

## Video Playback

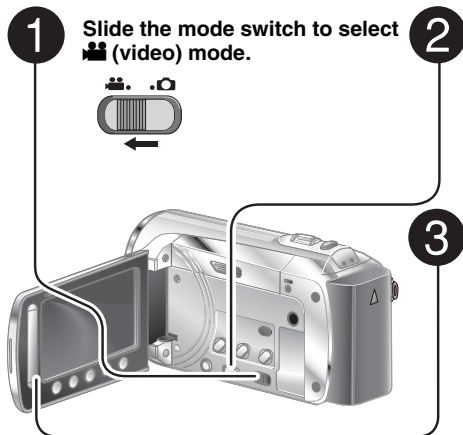

Press **PLAY/REC** to select the playback mode.



The index screen appears.  
Select the desired file.



- **To move to the previous or next page**  
Touch **[▲]** or **[▼]** for over a second.
- **To play back a few seconds from each select scene of the recorded videos**  
Touch **[DIGEST]**.

- **To delete a video**  
Select  when playback is stopped.
- **To change the number of thumbnails (6 thumbnails / 20 thumbnails)**  
Move the zoom lever to **[T]** or **[W]**.

### ■ Operations during Video Playback On-screen buttons

- ◀◀: Return to the first scene of the file
- ▶▶: Go to the first scene of the next file
- : Return to the index screen
- ◀◀: Reverse search (during playback)
- ◀|: Frame-by-frame playback in reverse direction (during pause)\*
- ▶: Playback
- ||: Pause
- ▶▶: Forward search (during playback)
- ▶|: Frame-by-frame playback in forward direction (during pause)\*

\* Slow playback starts when you keep touching the sensor button under ◀| / ▶| for a while.

### ■ Speaker volume

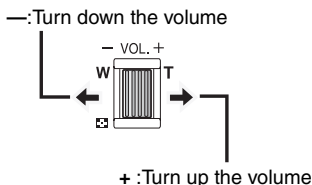

## Still Image Playback

**1** Slide the mode switch to select  (still image) mode.



**2** Press PLAY/REC to select the playback mode.





The index screen appears.

Select the desired file.





### ■ To move to the previous or next page

Touch  or  for over a second.







### ■ To delete a still image

Select .

### ■ To change the number of thumbnails (6 thumbnails/20 thumbnails)

Move the zoom lever to  or .

### ■ Operations during Still Image Playback On-screen buttons



-  : Change playback order of slide show in reverse direction
-  : Change playback order of slide show in forward direction
-  : Return to the index screen
-  : Display the previous file
-  : Start the slide show
-  : End the slide show
-  : Display the next file

# Manual Recording

Manual recording mode enables you to set the focus and screen brightness etc. manually.

## Change to Manual Recording Mode

### Preparation:

- Slide the mode switch to select  or  mode.
- Press the **PLAY/REC** button to select recording mode.

Select **[A/M]** twice.



### ■ To return to the auto recording mode

Select **[A/M]** so that the **[A]** indicator appears.

## Backlight Compensation

Backlight compensation brightens the subject by increasing the exposure.

In the manual recording mode;

Select .



### ■ To cancel backlight compensation

Select  again.

### NOTE

If the LCD monitor is turned upside down,  is not displayed. Change the setting when the LCD monitor is in the normal position.

## Manual Setting Menu

In the manual recording mode:

- 1 Touch **MENU**.
- 2 Select **[MANUAL SETTING]**.



- 3 Select the desired menu.



- 4 Select the desired setting.



Depending on the kind of settings you select, you can set the value by using the touch sensor.

### ■ To return to the previous screen

Select .

### ■ To quit the screen

Select **[QUIT]**.



# Viewing Files on TV

This camcorder is designed to be used with NTSC-type color television signals. It cannot be used with a television of a different standard.

## Connection with TV

### ■ To connect using the AV connector.

#### Preparation:

Turn off all units.

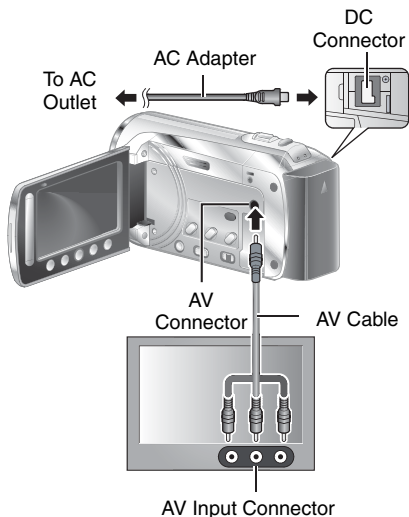

## Playback Operation

After the connection with TV is completed

- 1 Turn on the camcorder and the TV.
- 2 Set the TV to its VIDEO mode.
- 3 (Only when connecting the camcorder to the VCR/DVD recorder)  
Turn on the VCR/DVD recorder, and set the VCR/DVD recorder to its AUX input mode.
- 4 Start playback on the camcorder. (p. 22, 23)

# Managing Files

## CAUTION

Do not remove the recording medium or perform any other operation (such as turning off the power) while accessing files. Also, be sure to use the provided AC adapter, as the data on the recording medium may be corrupted if the battery becomes exhausted during operation. If the data on the recording medium becomes corrupted, format the recording medium to use the medium again.

## Capture a Still Image from a Video

You can capture the desired scene from a recorded video, and store it as a still image.

### Preparation:

- Slide the mode switch to select  mode.
- Press the **PLAY/REC** button to select playback mode.

Press **SNAPSHOT** when playback is paused.





## NOTE

- Captured still images are stored at a resolution of 640 x 360 (if the video was recorded in 16:9) or 640 x 480 (if the video was recorded in 4:3). The image can be elongated in the horizontal or vertical directions depending on the quality of the source video file.
- The continuous shooting function cannot be used to capture images.
- You cannot capture video during playback.

## Deleting Files

- Protected files cannot be deleted. To delete them, release the protection first.
- Once files are deleted, they cannot be restored. Check files before deleting.

### Preparation:

- Slide the mode switch to select  or  mode.
- Press the **PLAY/REC** button to select playback mode.

1 Touch **MENU**.

2 Select **[DELETE]**



3 Select **[CURRENT]**.

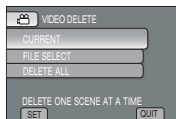

4 Select **[YES]**.

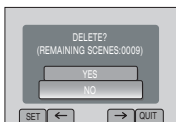

You can select the previous or next file by selecting **←** or **→**.

### ■ To quit the screen

Select **[QUIT]**.

# Copying Files

It is recommended to copy your important recorded data to a DVD or other recording media for storage. JVC will not be responsible for any lost data.

## Types of Copying and Connectable Device



### DVD Burner (CU-VD3/CU-VD50)

You can copy video files recorded on this camcorder onto DVD discs.



### PC

You can copy video/still image files on this camcorder onto your PC.



### VCR/DVD Recorder

You can dub video files recorded on this camcorder onto DVD discs.

## NOTE

It is recommended to use the JVC DVD burner (CU-VD50/CU-VD3). When using CU-VD20 or CU-VD40, the recording time may take approx. 2 times longer than the time that is described in the instruction manual of DVD burner.

## Using a DVD Burner

Supported discs: 12cm DVD-R, DVD-RW

- Regarding DVD-R discs, only unused DVD-R discs can be used. Regarding DVD-RW discs, used DVD-RW discs can also be used, but they need to be formatted before recording. Formatting a disc deletes all content recorded on the disc up until that time.
- Dual-layer discs cannot be used.

Regarding finalization after copying

The disc is automatically finalized so that it can be played on other devices. After finalizing, the disc is a play-only disc, so no more files can be added.

## Connection with a DVD Burner

### Preparation:

Turn on the camcorder first, then turn on the DVD burner.

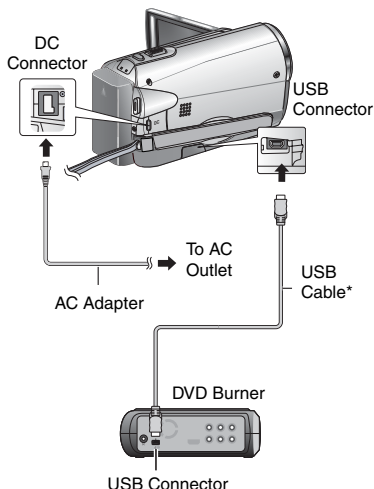

## NOTE

- Refer also to the optional DVD burner's instruction manual.
- \* Use the USB cable that came with the DVD burner.

# Copying Files (Continued)

## Backup All Files

### Preparation:

- Connect the camcorder to the DVD burner.
- Slide the mode switch to select  mode.

### 1 Select [CREATE FROM ALL].

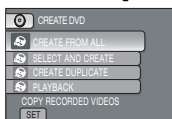

### 2 Select the desired menu.

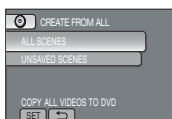

- **[ALL SCENES]:**  
All files in the recording medium are copied.
- **[UNSAVED SCENES]:**  
Files that have never been copied to a DVD disc are automatically selected and copied.

### 3 Select the desired create number.



- If you select [ALL], all discs in the list are created.
- To preview scenes, select [CHECK].
-  mark shows that the disc is created already.

### 4 Select [YES] or [NO].

- [YES]: Displays the thumbnails by group.
- [NO]: Displays the thumbnails by date.

### 5 Select [EXECUTE].

- The files are copied on the disc. When [COMPLETED] appears, touch **OK**.
- When [INSERT NEXT DISC PRESS [STOP] TO EXIT CREATE] appears, change the disc. Remaining files are copied on the second disc.
- To cancel copying, select [STOP].

## Copying Video Files that Have Never Been Copied

Files that have never been copied to the DVD discs are automatically selected and copied.

### 1 Open the LCD monitor to turn on the camcorder.

### 2 Press the DIRECT DVD.



### 3 Select [EXECUTE].

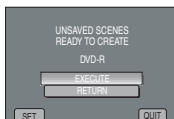

- The DVD disc begins to be created. When [COMPLETED] appears, touch **OK**.
- When [INSERT NEXT DISC PRESS [STOP] TO EXIT CREATE] appears, change the disc. Remaining files are copied on the second disc.
- To cancel the DVD creation, select [STOP].

### ■ To quit the screen

- 1) Select [QUIT].
- 2) When [QUIT?] appears, select [YES].

### ■ To play back the created disc using the camcorder

- 1) Connect the camcorder to the DVD burner.
- 2) Turn on the camcorder first, then turn on the DVD burner.
- 3) Select [PLAYBACK].
- 4) Select the desired folder.
- 5) Select the creation date of the disc.
- 6) Select the desired file. To return to the previous screen, select .

## Creating a DVD using a PC

Please read the “JVC SOFTWARE LICENCE AGREEMENT” in the CD-ROM instruction before you install software.  
You can copy the data from the camcorder and create a DVD using a PC.

### 1 Installing the software to the PC

#### System Requirements

##### Windows Vista

OS: Windows Vista®  
Home Basic (SP1)  
Home Premium (SP1)  
(32-bit, pre-installed)

CPU: Either one of the following:  
• Intel® Pentium® 4, 1.6 GHz or higher  
• Intel® Pentium® M, 1.4 GHz or higher  
• Intel® Core™ Duo, 1.5 GHz or higher

RAM: At least 1 GB

##### Windows XP

OS: Windows® XP  
Home Edition (SP2/SP3)  
Professional (SP2/SP3)  
(pre-installed)

CPU: Either one of the following:  
• Intel® Pentium® 4, 1.6 GHz or higher  
• Intel® Pentium® M, 1.4 GHz or higher  
• Intel® Core™ Duo, 1.5 GHz or higher

RAM: At least 512 MB

#### ■ To check the PC specification

Right-click on [Computer] (or [My Computer]) in the [Start] menu and select [Properties].

#### NOTE

- Make sure your PC has a recordable DVD drive.
- If your system does not meet the requirements, it is recommended to copy files using the DVD burner. (→ p. 27)
- Macintosh users may use the software included with their Macintosh (iMovie '08, iPhoto) to copy files to their computer.

#### Preparation:

Load the provided CD-ROM into the PC.  
In Windows Vista, the auto play dialog box appears.

### 1 Click [Easy Installation].

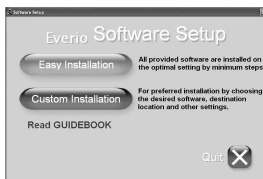

Follow the on-screen instructions.

### 2 Click [Next].



### 3 Click [Finish].

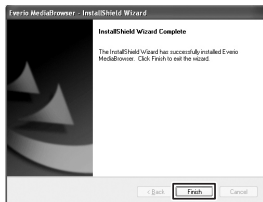

Everio MediaBrowser icon is created on the desktop.



#### ■ To see the Instruction Guide for Everio MediaBrowser

- 1) Double-click the icon of Everio MediaBrowser.
- 2) Click [Help], and click [MediaBrowser Help].

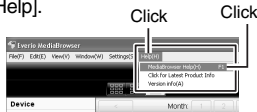

# Copying Files (Continued)

## ② Making Backup on the PC

### Preparation:

- Install the software to the PC.
- Make sure that enough free space is left in the PC's HDD.
- Close the LCD monitor to turn off the camcorder.

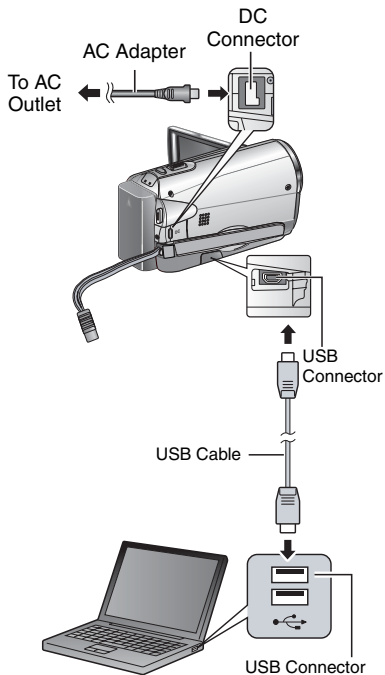

**1** Open the LCD monitor to turn on the camcorder.

**2** Select [BACK UP].

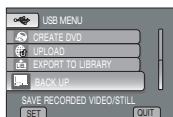

Everio MediaBrowser starts on the PC.



**3** Click [All volume in camcorder] and click [Next].



**4** Click [Start].



Backup starts.

### ■ To disconnect the camcorder from the PC

- 1) Right-click the icon (Safely Remove Hardware) on the task bar and select [Safely remove USB Mass Storage Device].
- 2) Follow the on-screen instructions and make sure that the device can be safely removed.
- 3) Disconnect the USB cable and close the LCD monitor.

### NOTE

It takes time to backup many videos.

### 3 Making User Lists to Arrange the Files

You can make a user list of a certain subject (such as Travel, Athletic meet) and put the files related to the subject into the user list.

#### Preparation:

Make backup on the PC.

### 1 Double-click icon and open the calendar.



### 2 Select [Movies only].

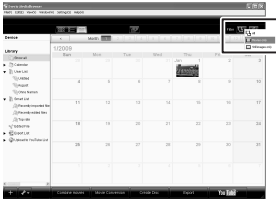

### 3 Click [+].



### 4 Input the name of the new user list and click [OK].

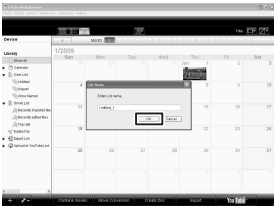

### 5 Double-click the recording date.

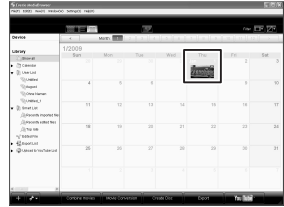

The files recorded on the day are displayed.

### 6 Drag the file and drop into the user list.



To add other files into the user list, repeat steps 5 and 6

# Copying Files (Continued)

## Copying Files to a DVD

### Preparation:

Use a recordable DVD disc (It is recommended to use a DVD-R disc.)

- 1 Select the user list and click [Create Disc].



- 2 Click [Select files individually] and click [Next].

To add all the files onto DVD discs, click [Select all files displayed], then go to step 4.



- 3 Drag the file, and drop into the part at the bottom and click [Next].



- 4 Input the disc name, select the top menu style and click [Next].



- 5 Click [Start].



### NOTE

- For detail on operating Everio MediaBrowser, click [Help] and refer to [MediaBrowser Help].
- Adobe® Reader® must be installed to read [MediaBrowser Help]. Adobe® Reader® can be loaded from Adobe's web site: <http://www.adobe.com>
- For assistance in operating the provided software, refer to the support information. (☞ p. 33)



## Folder Structure and Extensions

Recording medium

X = number

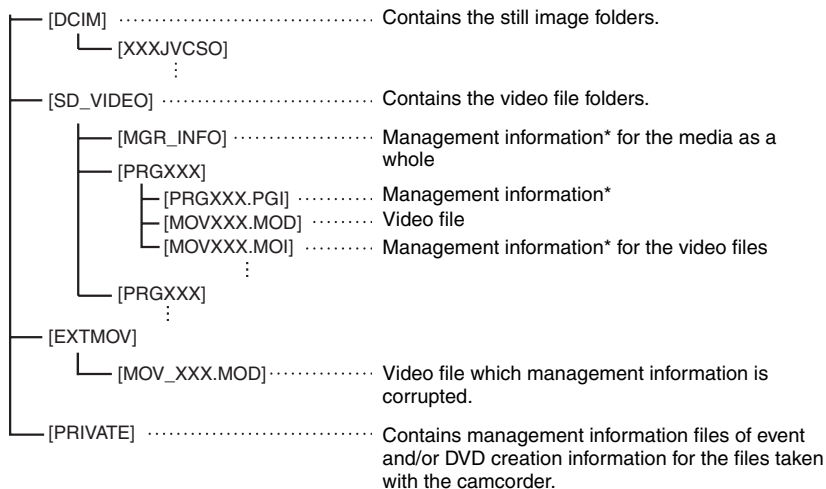

\* Information such as the date and time of recording, recorded with the video file.

## Customer Support Information

Use of this software is authorized according to the terms of the software licence.

## JVC

When contacting the nearest JVC office or agency in your country (refer to the JVC Worldwide Service Network at <http://www.jvc-victor.co.jp/english/worldmap/index-e.html>) about this software, please have the following information ready.

- Product Name, Model, Problem, Error Message.
- PC, (Manufacturer, Model (Desktop/Laptop), CPU, OS, Memory (MB), Available Hard Disk Space (GB)).

Please note that it may take some time to respond to your questions, depending on their subject matter. JVC cannot answer questions regarding basic operation of your PC, or questions regarding specifications or performance of the OS, other applications or drivers.

## Pixela

Region	Language	Phone #
USA and Canada	English	+1-800-458-4029 (toll-free)
Europe (UK, Germany, France and Spain)	English/Germany/France/Spanish	+800-1532-4865 (toll-free)
Other Countries in Europe	English/Germany/France/Spanish/ Italian/Dutch	+44-1489-564-764
Asia (Philippines)	English	+63-2-438-0090
China	Chinese	+86-21-5385-3786

**Homepage:** <http://www.pixela.co.jp/oem/jvc/mediabrowser/e/>  
Please check our website for latest information and downloading.

# Copying Files (Continued)

## Dubbing Files to a VCR/DVD Recorder

### Preparation:

- Create a playlist.
- Turn off all units.

### ■ To connect using the AV connectors (analog dubbing)

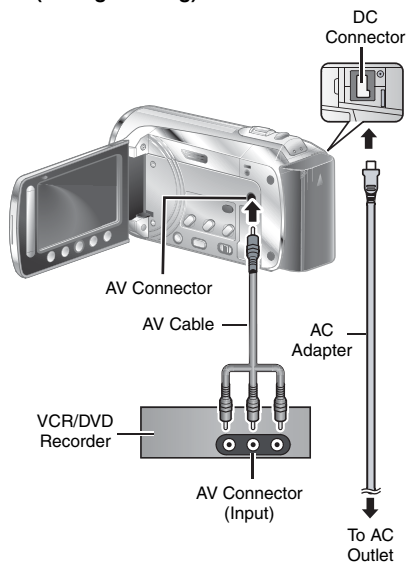

**1** Open the LCD monitor to turn on the camcorder.

**2** Set the VCR/DVD recorder to its AUX input mode.

Check that the images from the camcorder are input correctly to the VCR/DVD recorder.

**3** Play back playlists on the camcorder.

- 1) Touch MENU.
- 2) Select [DUBBING PLAYBACK].
- 3) Select the desired playlist.
- 4) Select [YES]. (A black screen is displayed for 5 seconds at the first and the last scene.)

**4** At the point you want to start dubbing, start recording on the VCR/DVD recorder.

Refer to the VCR/DVD recorder's instruction manual.

---

### ■ To stop dubbing

Stop recording on the VCR/DVD recorder.

■ To hide the date or icons on the screen  
Change the settings in [DISPLAY ON TV].

# Using with a Portable Media Player

## Turning on the Export Mode

You can easily transfer videos recorded in export mode to iTunes®. All the files with the export setting turned on are transferred to PC. For details on transferring, refer to the operation guide of MediaBrowser in the CD-ROM.

### Preparation:

- Slide the mode switch to select  mode.
- Press the **PLAY/REC** button to select recording mode.

Press **EXPORT** twice.



- **To turn off the export mode**  
Press **EXPORT** twice.

## Changing the Export Setting

You can set the recorded videos to the export setting.

### Preparation:

- Slide the mode switch to select  mode.
- Press the **PLAY/REC** button to select playback mode.

**1** Press **EXPORT**.



**2** Select the file and select **[LIB.]**.



- To check the content of the file, select **[CHECK]**.

**3** Select **[DONE]**.

- **To cancel the export setting**  
Select the file and press **[LIB.]** again.
- **To quit the screen**
  - 1) Select **[DONE]**.
  - 2) Select **[YES]**.

## Transferring the Files to PC

### Preparation:

Install iTunes® on a PC.  
<http://www.apple.com/itunes/>

- 1** Connect the camcorder to the PC with the USB cable.
- 2** Select **[EXPORT TO LIBRARY]**.



All the files with the export setting turned on are transferred to PC.

- **Cannot export the file to iTunes®**  
Refer to "Q&A", "Latest Information", "Download Information", etc. in [Click for Latest Product Info] in the help of the provided Everio MediaBrowser software.

## Turning on the Upload Mode

You can upload the file to video sharing websites (YouTube™) quickly after recording. For more information on YouTube™, visit YouTube™ website: <http://www.youtube.com/>

### Preparation:

- Slide the mode switch to select  mode.
- Press the **PLAY/REC** button to select recording mode

Press **UPLOAD** twice.



If you record a file with the upload mode set on, the recording stops automatically 10 minutes after the recording is started. The remaining time is displayed on the LCD monitor.

### NOTE

The upload mode turns off each time recording is finished.

## Uploading Files

For details on uploading files, refer to the operation guide of MediaBrowser in the CD-ROM.

- 1 **Connect the camcorder to the PC with the USB cable.**
- 2 **Select [UPLOAD].**

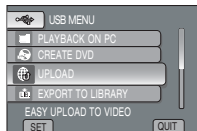

- **Cannot upload the file to YouTube™**
  - You need your YouTube™ account to upload files to YouTube™. Create your account.
  - Refer to “Q&A”, “Latest Information”, “Download Information”, etc. in [Click for Latest Product Info] in the help of the provided Everio MediaBrowser software.

# Changing the Menu Settings

1 Touch MENU.

2 Select the desired menu.



3 Select the desired setting.



■ To return to the previous screen

Select .

■ To quit the screen

Select [QUIT].

## Troubleshooting

Before requesting service, consult the following chart. If the solutions indicated in the chart do not solve the problem, consult your nearest JVC dealer or JVC service center for instructions.

Refer also to the FAQ of new products on JVC's website.

**The following phenomena are not malfunctions.**

- The camcorder heats up when it is used for a long time.
- The battery heats up during charging.
- When playing back a video file, the image stops momentarily or the sound is interrupted at junctions between scenes.
- LCD monitor momentarily become red or black when sunlight is recorded.
- Black spots, or red, green, or blue spots appear on the LCD monitor. (The LCD monitor contains 99.99% effective pixels, but 0.01% of fewer pixels may be ineffective.)

Trouble		Action
Power	No power is supplied.	<ul style="list-style-type: none"> <li>● Connect the AC adapter securely.</li> <li>● Recharge the battery pack.</li> </ul>
Display	The remaining battery display is not correct.	<ul style="list-style-type: none"> <li>● Fully charge the battery pack, run it down, and then recharge it again.</li> <li>● If the camcorder is used for long periods of time in high or low temperatures, or if the battery pack is repeatedly charged, the amount of remaining battery may not be displayed correctly.</li> </ul>
	The LCD monitor is difficult to see.	<ul style="list-style-type: none"> <li>● The LCD monitor may be difficult to see if used in bright areas such as under direct sunlight.</li> </ul>

# Troubleshooting (Continued)

Trouble		Action
Recording	Recording cannot be performed.	<ul style="list-style-type: none"> <li>● SD Card or Built-In Memory is full. Delete unnecessary files or replace the SD Card.</li> </ul>
	Recording stops by itself.	<ul style="list-style-type: none"> <li>● Insert a commercially available SD card, and set each of the [REC MEDIA FOR VIDEO] to [SD CARD] and [REC MEDIA FOR IMAGE] to [SD].</li> <li>● Recording stops automatically after 12 hours of continuous recording.</li> </ul>
Playback	Sound or video are interrupted.	<ul style="list-style-type: none"> <li>● Sometimes playback is interrupted at the connecting section between two scenes. This is not a malfunction.</li> </ul>
	Cannot find a recorded video/image.	<ul style="list-style-type: none"> <li>● Select [PLAYBACK MPG FILE] then search the video on the index screen. (Video files that have damaged management information can be played back.)</li> <li>● Cancel group display and date search functions.</li> <li>● Change the setting in [REC MEDIA FOR VIDEO] or [REC MEDIA FOR IMAGE]. (Files on other media are not displayed.)</li> <li>● Slide the mode switch to select the desired mode (👤 or 📷).</li> </ul>
Other Problems	The lamp does not flash during battery pack charging.	<ul style="list-style-type: none"> <li>● Check the remaining battery pack charge. (When the battery pack is fully charged, the lamp does not flash.)</li> <li>● When recharging in either a hot or cold environment, ensure that battery is being charged within the permitted temperature range. (If the battery pack is being recharged outside the permitted temperature range, recharging may stop to protect the battery pack.)</li> </ul>
	Cannot upload the file to YouTube™	<ul style="list-style-type: none"> <li>● You need your YouTube™ account to upload files to YouTube™. Create your account.</li> <li>● Refer to "Q&amp;A", "Latest Information", "Download Information", etc. in [Click for Latest Product Info] in the help of the provided Everio MediaBrowser software.</li> </ul>
	Cannot export the file to iTunes®	<ul style="list-style-type: none"> <li>● Refer to "Q&amp;A", "Latest Information", "Download Information", etc. in [Click for Latest Product Info] in the help of the provided Everio MediaBrowser software.</li> </ul>

## ■ To reset the camcorder when it does not operate normally

- ① Close the LCD monitor and remove the power supply (battery pack or AC adapter) from the camcorder, then reattach it.
- ② Execute [FACTORY PRESET].

# Warning Indications

Indication	Action
<b>SET DATE/TIME!</b>	<ul style="list-style-type: none"><li>● Set the clock. If the message still appears after setting the clock, the battery for the clock has been depleted. Consult your nearest JVC dealer.</li></ul>
<b>COMMUNICATING ERROR</b>	<ul style="list-style-type: none"><li>● Be sure to use JVC battery packs.</li></ul>
<b>NOT FORMATTED</b>	<ul style="list-style-type: none"><li>● Select [OK] and select [YES] to perform formatting.</li></ul>
<b>FORMAT ERROR!</b>	<ul style="list-style-type: none"><li>● Check the operating procedure, and perform once again.</li><li>● Turn off the camcorder, and turn it on again.</li></ul>
<b>DATA DELETION ERROR</b>	
<b>ERROR IN BUILT-IN MEMORY!</b>	<ul style="list-style-type: none"><li>● Turn off the camcorder, and turn it on again.</li><li>● If the problem persists, backup all data, and then perform formatting (All data is deleted).</li></ul>
<b>MEMORY CARD ERROR!</b>	<ul style="list-style-type: none"><li>● Turn off the camcorder, and turn it on again.</li><li>● Remove and re-insert the SD card (MultiMediaCard cannot be used).</li><li>● Remove any dirt from the SD card terminals.</li><li>● Insert the SD card before switching the power on.</li><li>● If the problem persists, backup all data, and then perform formatting (All data is deleted).</li></ul>
<b>CANNOT TAKE MORE STILL IMAGES AT THE MOMENT</b>	<ul style="list-style-type: none"><li>● Stop video recording, and then record a still image. (If an SD card is removed or inserted during video recording, a still image cannot be recorded.)</li></ul>
<b>RECORDING FAILURE</b>	<ul style="list-style-type: none"><li>● Turn off the camcorder, and turn it on again.</li></ul>
<b>USE AC ADAPTER</b>	<ul style="list-style-type: none"><li>● Use the AC Adapter as power supply.</li></ul>

# Specifications

## Camcorder

### ■ For general

#### Power supply

DC 11 V (Using AC adapter)

DC 7.2 V (Using battery pack)

#### Power consumption

Approx. 1.8 W\*

\* When the LED light is off and the monitor backlight is set to [STANDARD] mode.

#### Dimensions (W x H x D)

54.5 mm x 65 mm x 112.5 mm  
(2-1/8"x2-9/16"x4-7/16")

#### Weight

Approx. 245 g (0.54 lbs)  
(incl. grip belt)

Approx. 290 g (0.64 lbs)  
(incl. battery and grip belt)

#### Operating temperature

0°C to 40°C (32°F to 104°F)

#### Operating humidity

35% to 80%

#### Storage temperature

-20°C to 50°C (-4°F to 122°F)

#### Pickup

1/6" (800,000 pixels) CCD

#### Lens

F 1.8 to 4.0, f = 2.2 mm to 77.0 mm,  
35:1 power zoom lens

#### Filter diameter

ø30.5 mm

#### LCD monitor

2.7" diagonally measured, LCD panel/TFT  
active matrix system

#### LED Light

Within 1.5 m (4.9 ft)  
(recommended shooting distance)

### ■ For video/Audio

#### Format

SD-VIDEO

#### Recording/Playback format

Video: MPEG-2

Audio: Dolby Digital (2 ch)

#### Signal format

NTSC standard

#### Recording mode (video)

ULTRA FINE: 720 x 480 pixels, 8.5 Mbps (VBR)

FINE: 720 x 480 pixels, 5.5 Mbps (VBR)

NORMAL: 720 x 480 pixels, 4.2 Mbps (VBR)

ECONOMY: 352 x 240 pixels, 1.5 Mbps (VBR)

#### Recording mode (audio)

ULTRA FINE: 48 kHz, 384 kbps

FINE: 48 kHz, 384 kbps

NORMAL: 48 kHz, 256 kbps

ECONOMY: 48 kHz, 128 kbps

### ■ For still image

#### Format

JPEG

#### Image size

832 x 624

#### Picture quality

FINE/STANDARD

### ■ For connectors

#### AV output

Video output: 1.0 V (p-p), 75 Ω

Audio output: 300 mV (rms), 1 kΩ

#### USB

Mini USB type A and B, USB 2.0 compliant

## AC Adapter

### Power requirement

AC 110 V to 240 V~, 50 Hz/60 Hz

### Output

DC 11 V , 1 A



## Remote Control

### Power supply

DC 3 V

### Battery life

Approx. 1 year  
(depending on the frequency of use)

### Operating distance

Within 5 m (16.4 ft)

### Operating temperature

0°C to 40°C (32 F° to 104° F)

### Dimensions (W x H x D)

42 mm x 14.5 mm x 91 mm  
(1-11/16" x 5/8" x 3-5/8")

### Weight

Approx. 30 g (0.07 lbs)  
(incl. battery)

Design and specifications subject to change without notice.

### Approximate recording time (for video)



**h: hour/m: minute**

Recording medium Quality	SD or SDHC Card							
	256 MB	512 MB	1 GB	2 GB	4 GB	8 GB	16 GB	32 GB
ULTRA FINE	3 m.	6 m.	14 m.	29 m.	1 h.	1 h. 50 m.	3 h. 45 m.	7 h. 30 m.
FINE	5 m.	10 m.	21 m.	43 m.	1 h. 20 m.	2 h. 50 m.	5 h. 40 m.	11 h. 20 m.
NORMAL	6 m.	13 m.	29 m.	1 h.	1 h. 50 m.	3 h. 45 m.	7 h. 30 m.	15 h. 00 m.
ECONOMY	18 m.	36 m.	1 h. 20 m.	2 h. 30 m.	5 h.	9 h. 55 m.	20 h. 00 m.	40 h. 00 m.

Recording medium Quality	Built-In Memory
	16 GB
ULTRA FINE	3 h. 45 m.
FINE	5 h. 40 m.
NORMAL	7 h. 30 m.
ECONOMY	20 h. 00 m.

### Approximate number of storable images (for still image)

The Built-In Memory can record up to 9999 still images in either mode.

Mode	Recording medium Image size/Quality	SD or SDHC Card								
		256 MB	512 MB	1 GB	2 GB	4 GB	8 GB	16 GB	32 GB	
	4:3	640 x 480 / FINE	1450	2920	5930	9999	9999	9999	9999	9999
		640 x 480 / STANDARD	2080	4180	8480	9999	9999	9999	9999	9999
	4:3	832 x 624 / FINE	970	1950	3950	7590	9999	9999	9999	9999
		832 x 624 / STANDARD	1450	2920	5930	9999	9999	9999	9999	9999
	16:9	640 x 360 / FINE	1820	3660	7420	9999	9999	9999	9999	9999
		640 x 360 / STANDARD	2420	4880	9890	9999	9999	9999	9999	9999

The recordable time and the number of still images are approximate and may differ depending on the recording environment, the condition of the SD card, or the remaining battery power.

# Cautions

## AC Adapter

### When using the AC adapter in areas other than the USA

The provided AC adapter features automatic voltage selection in the AC range from 110 V to 240 V.

### USING HOUSEHOLD AC PLUG ADAPTER

In case of connecting the unit's power cord to an AC wall outlet other than American National Standard C73 series type use an AC plug adapter, called a "Siemens Plug", as shown.

For this AC plug adapter, consult your nearest JVC dealer.

Plug Adapter

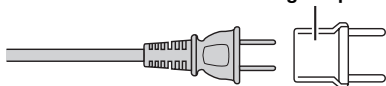

## Battery Packs

The supplied battery pack is a lithium-ion battery. Before using the supplied battery pack or an optional battery pack, be sure to read the following cautions:

- **To avoid hazards**
  - ... do not burn.
  - ... do not short-circuit the terminals. Keep it away from metallic objects when not in use. When transporting, make sure the provided battery cap is attached to the battery. If the battery cap is misplaced, carry the battery in a plastic bag.
  - ... do not modify or disassemble.
  - ... do not expose the battery to temperatures exceeding 60°C, as this may cause the battery to overheat, explode or catch fire.
  - ... use only specified chargers.
- **To prevent damage and prolong service life**
  - ... do not subject to unnecessary shock.
  - ... charge within the temperature range of 10°C to 35°C (50°F to 95°F). This is a chemical reaction type battery — cooler temperatures impede chemical reaction, while warmer temperatures can prevent complete charging.
  - ... store in a cool, dry place. Extended exposure to high temperatures will increase natural discharge and shorten service life.
  - ... fully charge and then fully discharge the battery every 6 months when storing the battery pack over a long period time.
  - ... remove from charger or powered unit when not in use, as some machines use current even when switched off.

Terminals

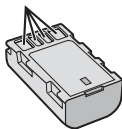

### ATTENTION:

The battery you have purchased is recyclable. Please call 1-800-8-BATTERY for information on how to recycle this battery.

## Recording Medium

- **Be sure to follow the guidelines below to prevent corruption or damage to your recorded data.**
  - Do not bend or drop the recording medium, or subject it to strong pressure, jolts or vibrations.
  - Do not splash the recording medium with water.
  - Do not use, replace, or store the recording medium in locations that are exposed to strong static electricity or electrical noise.
  - Do not turn off the camcorder power or remove the battery or AC adapter during shooting, playback, or when otherwise accessing the recording medium.
  - Do not bring the recording medium near objects that have a strong magnetic field or that emit strong electromagnetic waves.
  - Do not store the recording medium in locations with high temperature or high humidity.
  - Do not touch the metal parts.

## LCD Monitor

- **To prevent damage to the LCD monitor, DO NOT**
  - ... push it strongly or apply any shocks.
  - ... place the camcorder with LCD monitor on the bottom.
- **To prolong service life**
  - ... avoid rubbing it with coarse cloth.

## Main Unit

### ● For safety, DO NOT

- ... open the camcorder's chassis.
- ... disassemble or modify the unit.
- ... allow inflammables, water or metallic objects to enter the unit.
- ... remove the battery pack or disconnect the power supply while the power is on.
- ... leave the battery pack attached when the camcorder is not in use.
- ... place naked flame sources, such as lighted candles, on the apparatus.
- ... expose the apparatus to dripping or splashing.
- ... leave dust or metal objects adhered to the power plug or an AC wall outlet.
- ... insert any objects in the camcorder.

### ● Avoid using the unit

- ... in places subject to excessive humidity or dust.
- ... in places subject to soot or steam such as near a cooking stove.
- ... near appliances generating strong magnetic or electric fields (speakers, broadcasting antennas, etc.).
- ... in places subject to extremely high (over 40°C) or extremely low (under 0°C) temperatures.

### ● DO NOT leave the unit

- ... in places of over 50°C.
- ... in places where humidity is extremely low (below 35%) or extremely high (above 80%).
- ... in direct sunlight.
- ... in a closed car in summer.
- ... near a heater.
- ... in high places such as on a TV. Leaving the unit in high places while a cable is connected may result in a malfunction if the cable is caught and the unit falls onto the floor.

### ● To protect the unit, DO NOT

- ... allow it to become wet.
- ... drop the unit or strike it against hard objects.
- ... subject it to shock or excessive vibration during transportation.
- ... keep the lens directed at extremely bright objects for long periods.
- ... expose the lens to direct sunlight.
- ... swing it excessively when using the hand strap.
- ... swing the soft camcorder case excessively when the camcorder is inside it.

### ● To prevent the unit from dropping,

- Fasten the grip belt securely.
  - When using the camcorder with a tripod, attach the camcorder to the tripod securely.
- If the camcorder drops, you may be injured and the camcorder may be damaged. When a child uses the unit, there must be parental guidance.

## Declaration of Conformity

Model Number: GZ-MS130U

Trade Name: JVC

Responsible party: JVC AMERICAS CORP.

Address: 1700 Valley Road Wayne, N. J. 07470

Telephone Number: 973-317-5000

This device complies with Part 15 of FCC Rules. Operation is subject to the following two conditions: (1) This device may not cause harmful interference, and (2) this device must accept any interference received, including interference that may cause undesired operation.

Changes or modifications not approved by JVC could void the user's authority to operate the equipment. This equipment has been tested and found to comply with the limits for a Class B digital device, pursuant to Part 15 of the FCC Rules. These limits are designed to provide reasonable protection against harmful interference in a residential installation. This equipment generates, uses, and can radiate radio frequency energy and, if not installed and used in accordance with the instructions, may cause harmful interference to radio communications. However, there is no guarantee that interference will not occur in a particular installation. If this equipment does cause harmful interference to radio or television reception, which can be determined by turning the equipment off and on, the user is encouraged to try to correct the interference by one or more of the following measures: Reorient or relocate the receiving antenna. Increase the separation between the equipment and receiver. Connect the equipment into an outlet on a circuit different from that to which the receiver is connected. Consult the dealer or an experienced radio/TV technician for help.

This Class B digital apparatus complies with Canadian ICES-003.

Cet appareil numérique de la classe B est conforme à la norme NMB-003 du Canada.

# Terms

<b>A</b>	AC Adapter .....	15, 42	<b>M</b>	Manual Recording .....	24
	AV Connection .....	25, 34		Menu Settings.....	37
<b>B</b>	Backlight Compensation .....	24	<b>N</b>	Number of Images .....	41
	Battery Pack .....	15, 42	<b>O</b>	On-screen Recording Control .....	19
	Built-In Memory.....	18, 39		On-screen Zoom Control .....	21
<b>C</b>	CD-ROM .....	12, 29	<b>P</b>	Portable Media Player .....	35
	Clock Adjust .....	16	<b>Q</b>	Quick Review .....	19, 20
<b>D</b>	Date/Time Setting .....	16	<b>R</b>	Recordable Time .....	41
	Daylight Saving Time .....	16		Recording Medium.....	42
	Deleting Files .....	26		Remaining Battery Power .....	21
	Digest Playback .....	22		Remaining Recording Time .....	21
	Dubbing playback .....	34		Remote Control.....	10, 11
	DVD Backup .....	28	<b>S</b>	SD Card.....	18
	DVD Burner .....	27		Speaker Volume.....	22
<b>E</b>	Export to Library Mode .....	35	<b>U</b>	Uploading Files .....	36
<b>F</b>	Finalize .....	27		USB Cable.....	27, 30
<b>I</b>	iTunes .....	35	<b>V</b>	Viewing Files on TV .....	25
<b>L</b>	Language Setting .....	17	<b>Y</b>	YouTube .....	36
	LCD Monitor .....	13, 42	<b>Z</b>	Zoom .....	21
	LED Light .....	21			



# Precauciones de seguridad

	<b>ATENCIÓN</b> PELIGRO DE ELECTROCUCIÓN NO ABRA	
<p>ATENCIÓN: PARA EVITAR RIESGOS DE ELECTROCUCIÓN, NO EXTRAIGA LA CUBIERTA (O LA PARTE POSTERIOR), NO HAY PARTES REPARABLES POR USUARIO EN EL INTERIOR, EN CASO DE REPARACIONES, ACUDA AL PERSONAL DE SERVICIO AUTORIZADO.</p>		



El rayo con punta de flecha dentro de un triángulo equilátero alerta al usuario sobre la presencia de "tensión peligrosa" sin aislación dentro del gabinete de la unidad, cuya magnitud constituye un riesgo de electrocución de personas.



El signo de exclamación dentro de un triángulo equilátero indica al usuario que existen importantes instrucciones de mantenimiento (servicio) y operación en el manual que acompaña al aparato.

**ADVERTENCIA: PARA EVITAR RIESGO DE INCENDIOS O ELECTROCUCIONES, NO EXPONGA ESTE APARATO A LA LLUVIA O HUMEDAD.**

## NOTA:

- La placa de valores nominales y la precaución de seguridad se encuentran en la parte inferior y/o en la parte posterior de la unidad principal.
- La placa del número de serie se encuentra en el compartimiento de la batería.
- La información sobre los valores nominales y las precauciones de seguridad del adaptador de CA se encuentran en la parte superior e inferior del mismo.

## Sólo para EE.UU.-California

Este producto contiene una batería de litio CR de tipo botón que contiene perclorato (puede requerirse una manipulación especial). Visite [www.dtsc.ca.gov/hazardouswaste/perchlorate](http://www.dtsc.ca.gov/hazardouswaste/perchlorate)

## Precauciones relacionadas con la batería de litio sustituible

Si no se trata correctamente la batería utilizada en este dispositivo, es posible que se produzcan incendios o quemaduras químicas.

No la recargue, desmonte ni someta a una temperatura superior a los 100 °C ni la quemé. Sustitúyala únicamente por baterías Panasonic (Matsushita Electric), Sanyo, Sony o Maxell CR2025.

Existe el riesgo de que se produzca una explosión o un incendio si la batería se sustituye incorrectamente.

- Deseche las baterías usadas sin demora
- Manténgala fuera del alcance de los niños.
- No la desmonte ni la arroje al fuego.

Cuando el equipo se encuentra instalado en un gabinete o en un estante, asegúrese que tenga suficiente espacio en todos los lados para permitir la ventilación (10 cm o más en cada lado, en la parte superior y en la parte trasera). No bloquee los orificios de ventilación.

(Si los orificios de ventilación están bloqueados por un periódico, o paño, etc., el calor no podrá salir.)

No deberá ser colocada en el aparato ninguna fuente de llama sin protección, tales como velas encendidas.

Cuando descarte las pilas, deberá considerar los problemas ambientales y respetar estrictamente las normas locales o leyes vigentes para la eliminación de estas pilas.

La unidad no deberá ser expuesta a goteos ni salpicaduras.

No use esta unidad en un cuarto de baño o en lugares con agua. Tampoco coloque ningún envase lleno de agua o líquidos (tales como cosméticos o medicinas, floreros, macetas, vasos, etc.) en la parte superior de la unidad.

(Si penetra agua o líquidos en la unidad, pueden producirse electrocuciones o incendios.)

No apunte el objetivo directamente hacia el sol. Esto puede causar lesiones en los ojos así como también fallas en los circuitos internos de la cámara. Esto también puede producir riesgo de incendio o de choque eléctrico.

## ¡PRECAUCIÓN!

Las siguientes notas indican posibles daños a la videocámara o lesiones al usuario.

Transportar o sostener la videocámara por la pantalla de LCD puede provocar su caída o fallas de la unidad.

No utilice el trípode en superficies inestables o desniveladas. La cámara podría caerse y sufrir un daño grave.

## ¡PRECAUCIÓN!

Evite conectar los cables (audio/video, S-video, etc.) a la videocámara y dejarla sobre el televisor, ya que si tropezara con uno de los cables podría derribar la videocámara, provocándole daños.

## PRECAUCIÓN:

El enchufe de red siempre debe estar fácilmente disponible.

## ADVERTENCIA:

Las baterías, incluidas las baterías de litio instaladas en la cámara y en el mando a distancia, no deben dejarse expuestas a un calor excesivo, como la luz solar directa, el fuego o una condición similar.

## INSTRUCCIONES IMPORTANTES DE SEGURIDAD

1. Lea estas instrucciones.
2. Conserve estas instrucciones.
3. Preste atención a las advertencias.
4. Siga todas las instrucciones.
5. No utilice este aparato cerca del agua.
6. Limpie sólo con paño seco.
7. No bloquee ninguna abertura de ventilación. Instale de acuerdo con las instrucciones del fabricante.
8. No lo instale cerca de ninguna fuente de calor tales como, radiadores, calefactores, cocinas, u otros aparatos (incluyendo amplificadores) que produzcan calor.
9. Sólo utilice dispositivos/accesorios especificados por el fabricante.
10. Utilice sólo con la carretilla, estante, trípode, soporte o mesa especificado por el fabricante o vendido con el aparato. Cuando utilice una carretilla, sea cauteloso al mover el conjunto de carretilla/aparato para evitar lesiones provocadas por caídas.
11. Desenchufe este aparato durante estruendos de relámpagos o cuando esté fuera de uso por largo tiempo.
12. Refiera toda reparación a personal de servicio calificado. Se requiere de reparación cuando el aparato ha sido dañado de alguna manera, por ejemplo, si el cable o enchufe de alimentación está dañado, si ocurrió derrame de líquidos o caída de objetos dentro del aparato, si el aparato fue expuesto a la lluvia o humedad, si no funciona normalmente, o sufrió caídas.



### Recuerde que esta videocámara debe usarse únicamente con fines privados.

Está prohibido cualquier uso comercial sin la autorización correspondiente. (Aunque grabe acontecimientos, tales como espectáculos o exhibiciones, para su disfrute personal, se recomienda que obtenga una autorización previa.)

### Marcas comerciales

- Fabricado bajo licencia de Dolby Laboratories. Dolby y el símbolo con una doble D son marcas registradas de Dolby Laboratories.
- Windows® es una marca registrada o una marca comercial de Microsoft Corporation en los Estados Unidos y/o en otros países.
- Macintosh es una marca registrada de Apple Inc.
- iTunes es una marca comercial de Apple Inc. registrada en los Estados Unidos y en otros países.
- YouTube y el logotipo de YouTube son marcas comerciales y/o marcas comerciales registradas de YouTube LLC
- El resto de los nombres de productos y de compañías incluidos en este manual de instrucciones son marcas comerciales y/o marcas registradas de sus respectivos propietarios.



Si este símbolo aparece, sólo es válido en la Unión Europea.

## Cargue la batería antes de grabar

Apague la videocámara y coloque la batería.

### Indicador de acceso

Parpadea: se está accediendo a los archivos

No retire el adaptador de ca ni la batería o la tarjeta SD mientras el indicador esté parpadeando.

### Luz de alimentacion/carga

Parpadea: carga en curso  
Se apaga: carga terminada

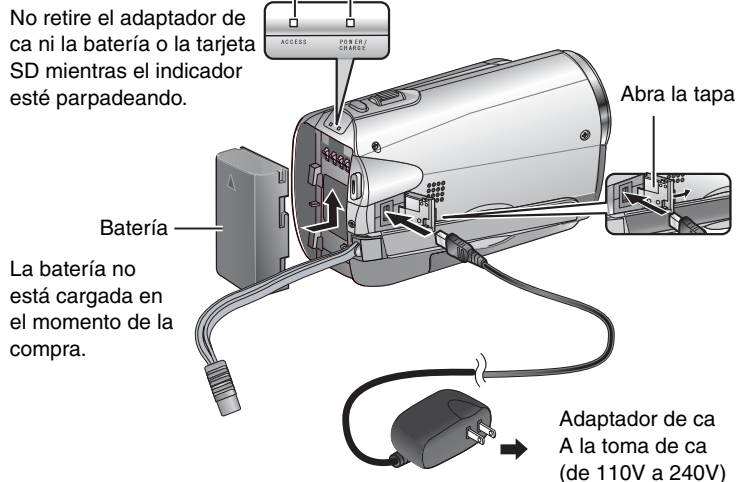

### PRECAUCIÓN

Asegúrese de utilizar baterías de JVC. Si se utilizan baterías no pertenecientes a la marca JVC, no se podrá garantizar la seguridad ni el rendimiento.

## Ajuste de la correa de mano

Ajuste la correa y apriétela.

- No tire de la correa cuando abra el cierre. Utilice la lengüeta para abrirlo.
- Fije la correa mientras sostiene la videocámara.
- Cuando lleve la videocámara, procure que no se le caiga.

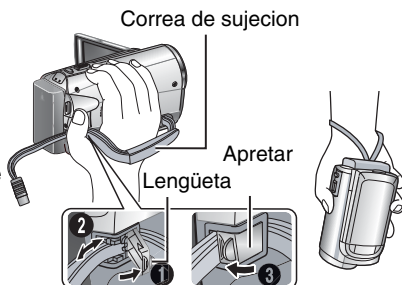



# Ajuste de la fecha/hora

- 1** Abra la pantalla de LCD para encender la videocámara.

Botón de alimentación

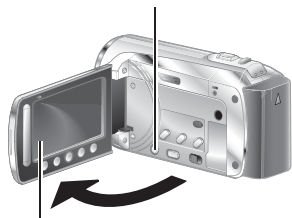

Pantalla LCD

- 2** Seleccione [Sí] antes de que transcurran 10 segundos

Deslice el dedo hacia arriba y hacia abajo sobre el sensor. A continuación, toque **OK**.

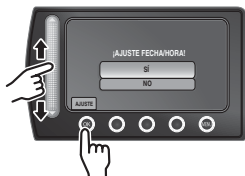

- Cuando desaparezca el mensaje, pulse el botón de alimentación durante al menos 2 segundos para desactivar la alimentación y, a continuación, púlselo de nuevo durante al menos 2 segundos.
- Toque los sensores con el dedo. Los sensores no funcionarán si los toca con una uña o con guantes.

- 3** Seleccione [CONF. RELOJ]



- 4** Seleccione la ciudad que se encuentre situada más cerca del área en la que vaya a utilizar la videocámara.

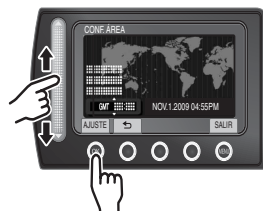

- 5** Seleccione [ON] si entra en vigor el horario de verano.



- 6** Ajuste la fecha y la hora.

**Sensor táctil:** permite ajustar la fecha y la hora  
➡: permite mover el cursor hacia la derecha  
**OK:** permite poner el reloj en funcionamiento

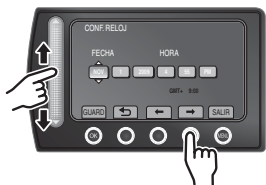

# Grabación de vídeo

## PRECAUCIÓN

Antes de grabar una escena importante, es recomendable llevar a cabo una grabación de prueba.

- 1** Deslice el interruptor de modo para seleccionar el modo  (vídeo).

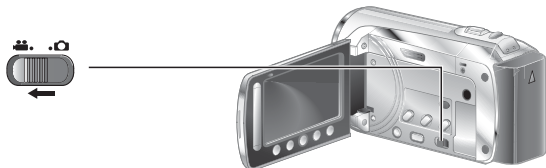

- 2** Seleccione el modo de grabación

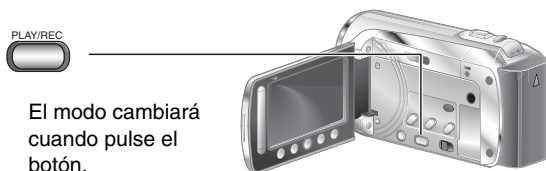

Se mostrará el indicador de grabación automática.

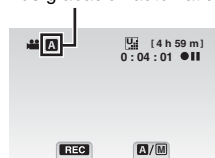

- 3** Inicie la grabación

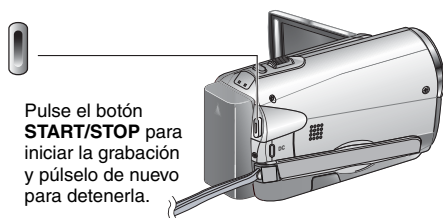

Espacio restante en la memoria integrada o en la tarjeta SD

Grabación-modo de espera

Calidad de vídeo



Grabación

# Reproducción

## 1 Seleccione el modo de reproducción



El modo cambiará cuando pulse el botón.

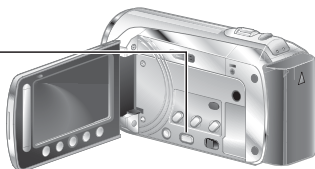

## 2 Seleccione el archivo que desee

Pantalla de índice



## 3 Seleccione ► (Toque OK)

Pantalla de reproducción

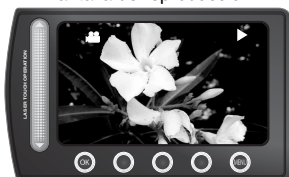

- Para llevar a cabo operaciones como la búsqueda hacia delante o hacia atrás (☞ pág. 22)
- Para visualizar archivos en el televisor (☞ pág. 25)

Es recomendable que efectúe una copia de sus datos grabados importantes en un DVD u otro soporte de grabación para el almacenamiento. JVC no se hará responsable de la pérdida de sus datos.

### PRECAUCIÓN

**No olvide llevar a cabo copias una vez realizada la grabación.**

- Para copiar archivos en discos DVD (☞ pág. 27)
- Para copiar archivos mediante una videograbadora o una grabadora de DVD (☞ pág. 34)
- Para reproducir un disco DVD creado (☞ pág. 28)
- Para editar archivos en el ordenador (☞ pág. 29)

# Contenido

## PREPARATIVOS

Índice .....	10
<b>Accesorios .....</b>	<b>12</b>
Colocación del filtro de ferrita .....	12
Preparación del mando a distancia .....	12
<b>Indicaciones en la pantalla LCD.....</b>	<b>13</b>
<b>Ajustes preliminares necesarios .....</b>	<b>15</b>
Carga de la batería.....	15
<b>Otros ajustes.....</b>	<b>16</b>
Ajuste de la fecha/hora.....	16
Ajuste del idioma .....	17
Instalación en trípode .....	17
Utilización de una tarjeta SD .....	18

## GRABACIÓN/REPRODUCCIÓN

<b>Grabación de archivos .....</b>	<b>19</b>
Grabación de vídeo .....	19
Grabación de imágenes fijas .....	20
Uso del zoom.....	21
Luz LED.....	21
Comprobación de la carga restante de la batería .....	21
Comprobación del espacio restante en el soporte de grabación .....	21
<b>Reproducción de archivos.....</b>	<b>22</b>
Reproducción de vídeo.....	22
Reproducción de imágenes fijas .....	23
<b>Grabación manual .....</b>	<b>24</b>
Cambio al modo de grabación manual.....	24
Compensación de contraluz .....	24
Ajuste manual en el menú .....	24

## USO CON EL TELEVISOR

<b>Visualización de archivos en un televisor.....</b>	<b>25</b>
Conexión con el televisor.....	25
Operación de reproducción .....	25

## EDICIÓN

<b>Gestión de archivos .....</b>	<b>26</b>
Captura de una imagen fija de un vídeo.....	26
Eliminación de archivos.....	26

## COPIA

<b>Copia de archivos.....</b>	<b>27</b>
Utilización de una grabadora de DVD.....	27
Copia de archivos en una grabadora de vídeo/DVD .....	34
<b>Utilización con un reproductor multimedia a portátil .....</b>	<b>35</b>
Activación del modo de exportación.....	35
Modificación del ajuste de exportación.....	35
Transferencia de archivos a un ordenador ..	35
<b>Carga de archivos a sitios web .....</b>	<b>36</b>
Activación del modo de carga .....	36
Carga de archivos .....	36

## INFORMACIÓN ADICIONAL

<b>Cambio de las configuraciones de menús.....</b>	<b>37</b>
<b>Solución de problemas .....</b>	<b>37</b>
<b>Indicaciones de advertencia.....</b>	<b>39</b>
<b>Especificaciones .....</b>	<b>40</b>
<b>Precauciones .....</b>	<b>42</b>
<b>Términos.....</b>	<b>44</b>

# Cómo utilizar el sensor táctil

Una vez se muestre el menú en el monitor LCD:



- 1 Deslice el dedo hacia arriba y hacia abajo sobre el sensor.
- 2 Seleccione [AJUSTE]. (Toque OK.)

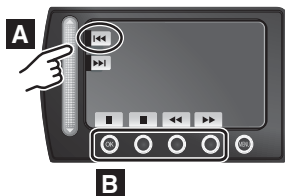

- A** Para seleccionar un botón en pantalla que se encuentre en el lado izquierdo de la pantalla, toque la parte del sensor situada al lado del botón en pantalla.
- B** Para seleccionar un botón en pantalla que se encuentre en la parte inferior de la pantalla, toque los botones situados debajo.

Lea este MANUAL DE INSTRUCCIONES para disfrutar de su VIDEOCÁMARA.

Para obtener más información sobre las operaciones, consulte la GUÍA incluida en el CD-ROM suministrado.

Para poder ver la GUÍA, tiene que haber instalado el programa Adobe® Acrobat® Reader™ o Adobe® Reader®. Adobe® Reader® se puede descargar desde el sitio Web de Adobe:  
<http://www.adobe.com/>

## NOTA

**Seleccione el idioma deseado con un solo clic.**  
El nombre del modelo viene indicado en la parte inferior de la videocámara.



## No olvide leer esta información!

**Realice una copia de seguridad de los datos importantes que haya grabado**

Es recomendable que efectúe una copia de sus datos grabados importantes en un DVD u otro soporte de grabación para el almacenamiento, JVC no se hará responsable de la pérdida de sus datos.

**Realice una grabación de prueba**

Antes de grabar los datos importantes, realice una grabación de prueba y reproduzca los datos grabados para comprobar si el vídeo y el sonido se han grabado correctamente.

**Reinicie la videocámara si no funciona correctamente**

Cierre la pantalla LCD y quite la fuente de alimentación (batería o adaptador de CA) de la videocámara y, a continuación, colóquela de nuevo.

**Precauciones sobre el uso de baterías**

- Asegúrese de utilizar baterías JVC BN-VF808U/VF815U/VF823U. Este producto incorpora tecnología patentada y otras tecnologías de marca, y esta hecho para utilizarse con la batería JVC y ninguna otra. JVC no puede garantizar la seguridad o el rendimiento de este producto si se utiliza con otras baterías.
- Si la videocámara sufre una descarga electrostática, apague la videocámara antes de utilizarla de nuevo.

**Si se produce un fallo de funcionamiento, interrumpa el funcionamiento de la videocámara inmediatamente y póngase en contacto con JVC a través de la página [www.jvc.com](http://www.jvc.com) o el número de teléfono 1-800-252-5722**

Durante la reparación o la revisión de la videocámara, es posible que se borren los datos grabados. Antes de realizar una reparación o revisión, haga una copia de seguridad de todos los datos.

**Debido a que es posible que se utilice la videocámara para realizar una demostración de su funcionamiento en el establecimiento de venta, el modo de demostración se encuentra activado de manera predeterminada**

Para desactivar el modo de demostración, ajuste [MODO DEMO] en [OFF].

**Cuando utilice una tarjeta SD**

- Las operaciones se confirman en las siguientes tarjetas SD.SD o Tarjeta SDHC compatible con Clase 4 o superior. Tarjeta Panasonic, TOSHIBA, SanDisk, ATP SD (de 256 MB hasta 2 GB) o tarjeta SDHC (de 4 GB hasta 32 GB).
- Si se utilizan otros soportes, pueden producirse errores en la grabación de datos o pueden perderse datos ya grabados.
- Las MultiMediaCards no son compatibles.

# Índice

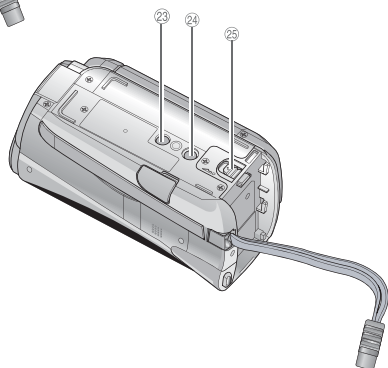
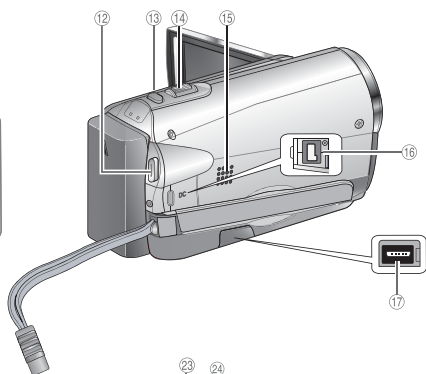
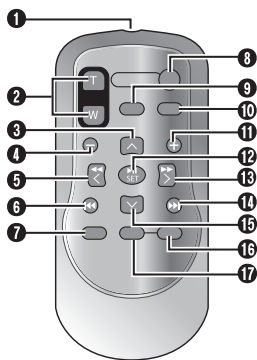
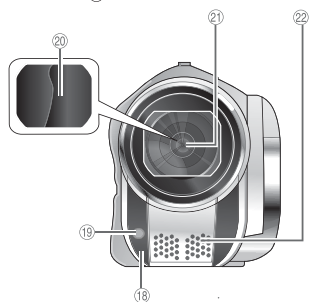
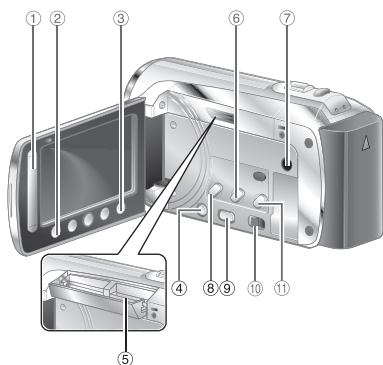

## NOTA

- La pantalla LCD puede girar 270°.

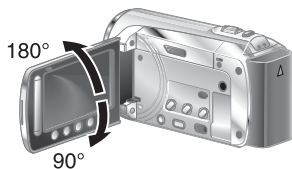

- Procure no tapar 18, 19, 21 y 22 durante la filmación.

## Videocámara

- ① Sensor táctil
- ② Botón **OK**
- ③ Botón **MENU**
- ④ Botón de alimentación (⏻)
- ⑤ Ranura para tarjetas SD (⇨ p. 18)
- ⑥ Botón **EXPORT**
- ⑦ Conector de AV
- ⑧ Botón **UPLOAD** (⇨ p. 36)
- ⑨ Botón **PLAY/REC** (⇨ p. 19, 20, 22, 23)
- ⑩ Selector de modo [👤, 📷]
- ⑪ Botón **DIRECT DVD** (⇨ p. 28)  
Botón **INFO** (⇨ p. 21)
- ⑫ Botón **START/STOP** (⇨ p. 19)
- ⑬ Botón **SNAPSHOT** (⇨ p. 20)
- ⑭ Palanca del zoom [W 📷, T] (⇨ p. 21)  
Control de volumen del altavoz
- ⑮ Altavoz
- ⑯ Conector de cc
- ⑰ Conector USB (⇨ p. 27, 30)
- ⑱ Sensor de la cámara
- ⑲ Indicador luminoso (⇨ p. 21)
- ⑳ Cubierta del objetivo
- ㉑ Objetivo
- ㉒ Micrófono estéreo
- ㉓ Orificio para perno
- ㉔ Zócalo de fijación del trípode (⇨ p. 17)
- ㉕ Botón de liberación de la batería [BATT.]  
(⇨ p. 15)

## Mando a distancia

- ❶ Ventana de transmisión de rayos infrarrojos
- ❷ Botones **ZOOM (T/W)** (ampliación/reducción)
- ❸ Botón Arriba
- ❹ Botón de saltar hacia atrás
- ❺ Botón Izquierda
- ❻ Botón Atrás
- ❼ Botón **PLAYLIST**
- ❽ Botón **START/STOP**
- ❾ Botón **S. SHOT (SNAPSHOT)**
- ❿ Botón **INFO**
- ⓫ Botón de saltar hacia delante
- ⓬ Botón **PLAY/PAUSE/SET**
- ⓭ Botón Derecha
- ⓮ Botón Siguiente
- ⓯ Botón Abajo
- ⓰ Botón **INDEX\***
- ⓱ Botón **DISP**

\* Cada vez que se presiona INDEX, la pantalla cambia del siguiente modo:

**Modo 👤:**

Pantalla de Índice ↔ Pantalla de índice de grupos

**Modo 📷:**

Pantalla de Índice ↔ Pantalla de índice de fechas

# Accesorios



**Adaptador de CA**  
AP-V20U/AP-V14U\*

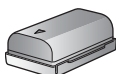
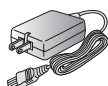

**Cable de audio/vídeo**



**Mando a distancia**  
RM-V751U



**Cable USB**



**CD-ROM**



**Filtro de ferrita (x2)**



**Pila de litio**  
CR-2025  
Preinstalada en el mando a distancia.

## NOTA

Asegúrese de utilizar los cables suministrados para las conexiones. No utilice ningún otro cable.  
\* El modelo AP-V14U no se menciona en la GUÍA incluida en el CD-ROM suministrado.

## Colocación del filtro de ferrita

El filtro de ferrita reduce las interferencias causadas al conectarlo a otros dispositivos.

Libere la traba.

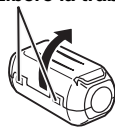

Para conectar a la cámara

3 cm

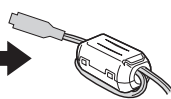
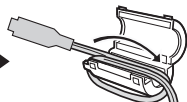
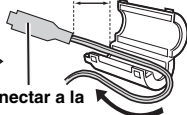

**Cable USB: gírelo una vez**  
**Adaptador de CA: gírelo dos veces**

## Preparación del mando a distancia

El mando a distancia se suministra con una pila en su interior en el momento de efectuar la compra. Elimine la lámina de aislamiento antes de utilizarlo.

### Área efectiva de la transmisión por infrarrojos



**Sensor de mando a distancia**  
Distancia efectiva:  
5 m

## NOTA

Es posible que la transmisión por infrarrojos no resulte efectiva o que funcione incorrectamente si se expone el sensor remoto directamente a la luz solar o a fuentes de iluminación potentes.

### Para volver a introducir la pila

Tire del soporte para pilas mientras presiona la pestaña de bloqueo.

### Pestaña de bloqueo

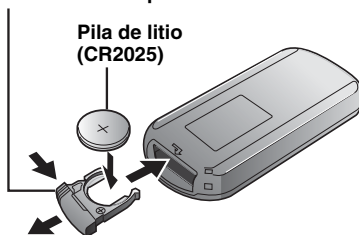



# Indicaciones en la pantalla LCD

## Durante la grabación de vídeo e imágenes fijas

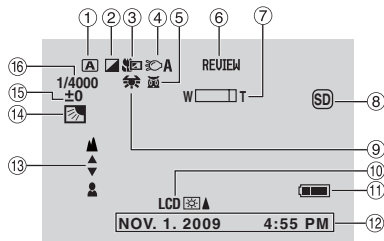

- 1 Indicador del modo de funcionamiento seleccionado (↗ p. 24)  
[A] : Modo automático  
[M] : Modo manual
- 2 Indicador de modo de efectos especiales
- 3 Indicador de modo telemacro
- 4 Indicador de luz LED (↗ pg. 21)
- 5 Indicador del modo de selección de escenas
- 6 Indicador de visionado rápido (↗ p. 19, 20)
- 7 Indicador de zoom (↗ p. 21)
- 8 Indicador del soporte de grabación  
[SD] : Tarjeta SD  
[IM] : Memoria Integrada
- 9 Indicador de balance de blancos
- 10 Indicador de la luz de fondo del monitor
- 11 Indicador de batería
- 12 Fecha/hora (↗ p. 16)
- 13 Indicador de ajuste de enfoque manual
- 14 Indicador de compensación de contraluz (↗ p. 24)
- 15 Indicador de control de brillo  
[M] : Indicador de control del área de medición
- 16 Velocidad de obturación

## Sólo durante la grabación de vídeo

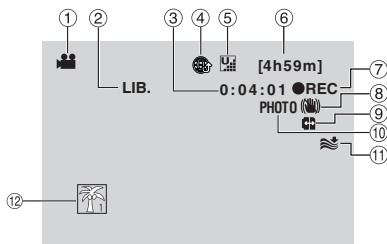

- 1 Indicador de modo
- 2 Indicador del modo de exportación (↗ p. 35)
- 3 Contador
- 4 Indicador de modo de carga. (↗ p. 36)
- 5 Calidad de vídeo:  
[U] (ULTRAFINA), [F] (FINA),  
[N] (NORMAL), [E] (ECONÓMICA)
- 6 Tiempo restante
- 7 ● REC: (Aparece durante la grabación.)  
● ||| : (Aparece durante el modo de espera de grabación.)
- 8 Indicador de Estabilizador de imagen digital (DIS) (Aparece si [DIS] está ajustado en [OFF].)
- 9 Cambio automático de soporte de grabación
- 10 Indicador del modo de toma de imágenes (↗ p. 19)
- 11 Indicador de reducción de viento
- 12 Indicador de evento

## Sólo durante la grabación de imágenes fijas

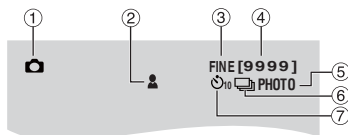

- 1 Indicador de modo
- 2 Indicador de enfoque (↗ p. 20)
- 3 Calidad de imagen: FINE (fina) o STD (estándar)
- 4 Número restante de tomas
- 5 Indicador de toma (↗ p. 20)
- 6 Indicador de modo de obturación
- 7 Indicador de autodisparador

# Indicaciones en la pantalla LCD (continuación)

## Durante la reproducción de vídeo

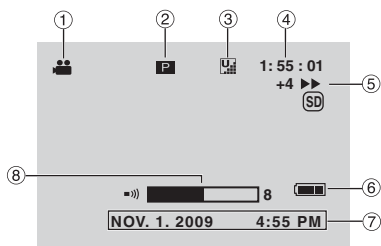

- ① Indicador de modo
- ② Indicador de reproducción de lista de reproducción (Aparece al reproducir una lista de reproducción.)
- ③ Calidad de vídeo:  
U (ULTRAFINA), F (FINA), N (NORMAL), E (ECONÓMICA)
- ④ Contador
- ⑤ Modo de reproducción  
▶ : Reproducción  
⏸ : Pausa  
▶▶ : Búsqueda hacia adelante  
◀◀ : Búsqueda hacia atrás  
▶ : Cámara lenta hacia adelante  
◀ : Cámara lenta hacia atrás  
(El número de la izquierda indica la velocidad.)
- ⑥ Indicador de batería
- ⑦ Fecha/hora (ver p. 16)
- ⑧ Indicador de nivel de volumen

## Durante la reproducción de imágenes fijas

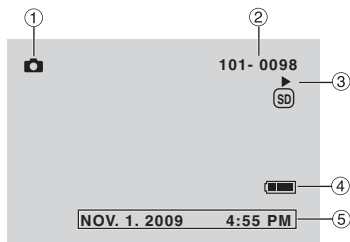

- ① Indicador de modo
- ② Número de carpeta o archivo
- ③ Indicador de reproducción automática de las imágenes
- ④ Indicador de batería
- ⑤ Fecha/hora (ver p. 16)

# Ajustes preliminares necesarios

## Carga de la batería

- 1 Cierre la pantalla de LCD para apagar la videocámara.
- 2 Coloque la batería y, a continuación, conecte el adaptador de ca.

- Con la marca "Δ" (flecha) de la batería apuntando en la dirección correcta, deslice la batería hasta que quede encajada en su sitio.

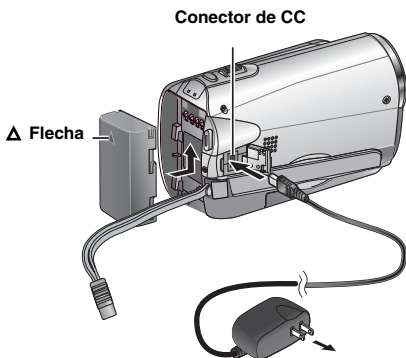

- El indicador de carga/alimentación parpadea para indicar que se ha iniciado la carga.
- La carga finaliza cuando la luz se apaga.

- Para comprobar el nivel de carga de la batería

Vea la página 21.

- Tiempo de carga/grabación necesario (aprox.)

\*Si el indicador luminoso se encuentra apagado y la luz de fondo del monitor se encuentra ajustada en el modo [ESTÁNDAR].

Batería	Tiempo de carga	Tiempo de grabación
BN-VF808U (suministrada)	1 hr. 50 min.	2 hr. 45 min.*
BN-VF815U	2 hr. 40 min.	5 hr. 25 min.*
BN-VF823U	3 hr. 40 min.	8 hr. 10 min.*

- Para extraer la batería

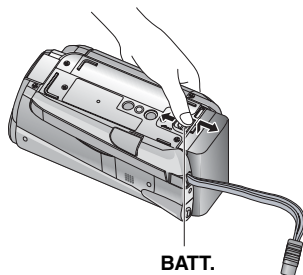

### NOTA

- La videocámara también puede usarse sólo con el adaptador de CA.
- Es posible que el tiempo de grabación real se reduzca en función del entorno de grabación, por ejemplo, al grabar escenas de motivos que se mueven rápidamente.
- No estire ni doble el enchufe o el cable del adaptador de CA. Se podría dañar el adaptador de CA.

# Otros ajustes

## Ajuste de la fecha/hora

- 1 Abra la pantalla de LCD para encender la videocámara.
- 2 Toque MENÚ.
- 3 Seleccione [CONFIG. PANTALLA].



- 4 Seleccione [AJUS.RELOJ].



- 5 Seleccione [CONF. RELOJ].

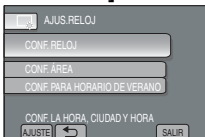

- 6 Seleccione la ciudad que se encuentre situada más cerca del área en la que vaya a utilizar la videocámara.

Se selecciona el área resaltada

Ciudad principal del área seleccionada

Diferencia horaria en GMT



- 7 Seleccione [ON] si entra en vigor el horario de verano.

[ON]: el reloj se adelanta una hora con respecto a la hora normal que se ha ajustado.

[OFF]: permite desactivar la función.

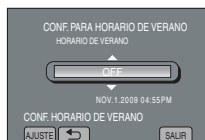

- 8 Ajuste la fecha y la hora.

Seleccione el elemento mediante el sensor táctil y seleccione [→] para efectuar el ajuste.



- 9 Seleccione [GUARD].

Para restaurar el ajuste, seleccione [SALIR].

### Ajuste del reloj en la hora local durante viajes

Después de llevar a cabo los pasos 1-4

- 5 Seleccione [CONF. ÁREA].

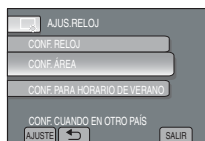

- 6 Seleccione la ciudad que se encuentre situada más cerca del área a la que se dispone a viajar.

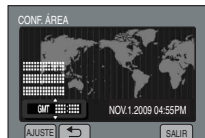

- Para volver a la pantalla anterior Seleccione [←].
- Para salir de la pantalla Seleccione [SALIR].

## Ajuste del idioma

El idioma en el que se muestra la información de la pantalla puede cambiarse.

- 1 Abra la pantalla de LCD para encender la videocámara.
- 2 Toque MENÚ.
- 3 Seleccione [CONFIG. PANTALLA].



- 4 Seleccione [LANGUAGE].



- 5 Seleccione el idioma que desee.

- Para volver a la pantalla anterior  
Seleccione .
- Para salir de la pantalla  
Seleccione [SALIR].

## Instalación en trípode

Alinee el orificio de la rosca de la videocámara con la rosca del trípode, la toma de montaje con el tornillo y, a continuación, gire la cámara hacia la derecha para montarla en el trípode.

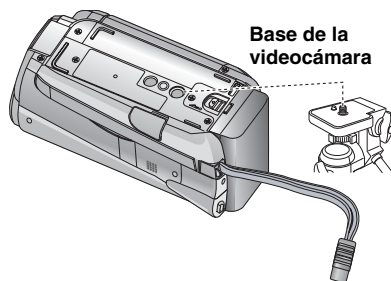

### NOTA

No utilice el trípode en superficies inestables o desniveladas. La cámara podría caerse y sufrir un daño grave.

# Otros ajustes (continuación)

## Utilización de una tarjeta SD

Si desea grabar en una tarjeta de memoria SD, debe realizar las siguientes operaciones.

- Se ha confirmado el funcionamiento con las siguientes tarjetas de memoria SD. Tarjeta de memoria SD o SDHC compatible con: clase 4 o superior. Tarjetas de memoria SD, Panasonic, TOSHIBA, SanDisk o ATP (256 MB a 2 GB) o tarjeta de memoria SDHC (4 GB a 32 GB).
- Si se utilizan otros soportes, pueden producirse errores en la grabación de datos o pueden perderse datos ya grabados.
- Las MultiMediaCards no son compatibles.
- Las tarjetas que se utilizan para grabar vídeo en esta videocámara no pueden reproducirse en otros dispositivos.
- Algunos lectores de tarjetas de memoria (incluyendo los lectores de tarjetas de memoria internos de las PC) pueden no ser compatibles con el formato SDHC. Si utiliza una tarjeta de memoria SDHC para grabar y encuentra algún error de lectura, el lector de tarjetas de memoria que utiliza puede ser un dispositivo no compatible con tarjetas de memoria SDHC. Utilice, por favor, la videocámara o otro dispositivo compatible con tarjetas de memoria SDHC para acceder a la tarjeta.

## 1 Inserte una tarjeta de memoria SD

### Preparación:

Pulse el botón (⏻) de alimentación para apagar la videocámara.

**1** Abra la tapa de la tarjeta de memoria SD.

**2** Inserte firmemente la tarjeta por su lado recortado.

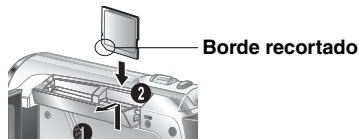

**3** Cierre la tapa de la tarjeta de memoria SD.

### ■ Para extraer la tarjeta de memoria SD

Presione la tarjeta de memoria SD una vez.

Cuando la tarjeta se expulse parcialmente, extráigala.

## NOTA

- La tarjeta de memoria SD sólo puede insertarse y extraerse con la cámara apagada. De lo contrario, los datos de la tarjeta podrían dañarse.
- No toque el terminal de la parte posterior de la etiqueta.

## 2 Cambio del soporte de grabación

La videocámara está programada para grabar en la memoria flash incorporada cuando se suministra de fábrica. Es posible cambiar el soporte de grabación a una tarjeta SD.

**Ajuste [SOPORTE GRAB. VÍDEO] en [TARJETA SD] y [SOPORTE GRAB. IMAGEN] en [SD].**



**3** Cuando utilice una tarjeta de memoria SD por primera vez, formáteela.

**Seleccione [FORMATEAR TARJETA SD] para formatear la tarjeta.**





Es recomendable que efectúe una copia de sus datos grabados importantes en un DVD u otro soporte de grabación para el almacenamiento. JVC no se hará responsable de la pérdida de sus datos.

# Grabación de archivos

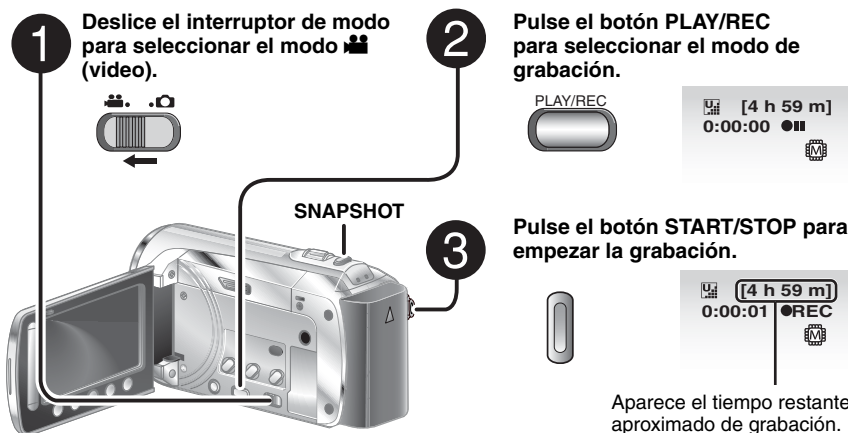
## Grabación de vídeo



- **Para detener la grabación**  
Pulse el botón **START/STOP** de nuevo.
- **Para visualizar la última escena grabada**  
Seleccione  mientras la grabación se encuentra en modo de pausa.  
Si selecciona  durante la reproducción, se elimina la escena
- **Para grabar una imagen fija durante la grabación de vídeo**  
Pulse **SNAPSHOT**.

Pulse el botón **PLAY/REC** para seleccionar el modo de grabación.



 [4 h 59 m]  
0:00:00 

Pulse el botón **START/STOP** para empezar la grabación.



 [4 h 59 m]  
0:00:01  REC 

Aparece el tiempo restante aproximado de grabación.

También es posible iniciar o detener la grabación mediante la selección de [REC] en el monitor LCD.  
(Control de grabación en pantalla).

- **Para cambiar la calidad de la imagen**  
Cambie los ajustes en [CALIDAD DE VÍDEO].
- **Para cambiar la relación de aspecto de la imagen (16:9/4:3)**  
Cambie los ajustes en [SELECC. REL. ASPECTO].

### NOTA

- El modo de grabación de vídeo se selecciona automáticamente al apagar y volver a encender la videocámara.
- Si no se realiza ninguna operación durante 5 minutos cuando la videocámara está encendida, ésta se apaga automáticamente para ahorrar energía.
- La grabación se detiene automáticamente después de 12 horas consecutivas de grabación de vídeo.
- Se creará un nuevo archivo por cada 4 GB de filmación continua.
- Esta videocámara graba vídeo en formato MPEG2 compatible con el formato SD-VIDEO. Esta videocámara no es compatible con otros formatos de vídeo digital.

# Grabación de archivos (continuación)

## Grabación de imágenes fijas

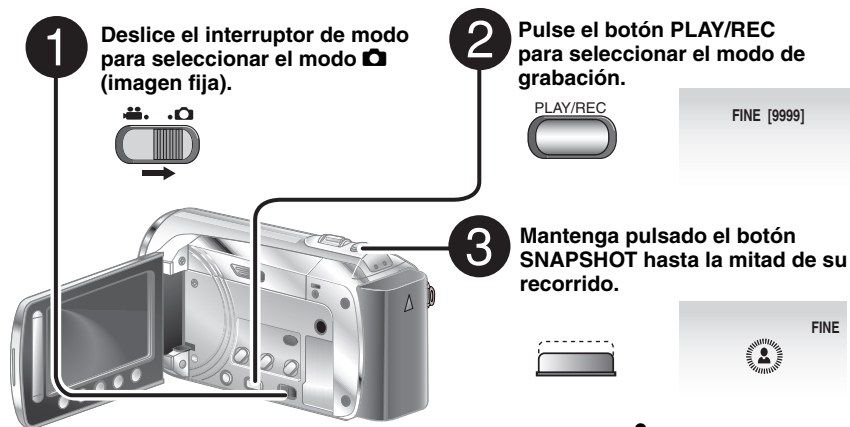

**1** Deslice el interruptor de modo para seleccionar el modo  (imagen fija).



**2** Pulse el botón **PLAY/REC** para seleccionar el modo de grabación.



FINE [9999]



**3** Mantenga pulsado el botón **SNAPSHOT** hasta la mitad de su recorrido.



FINE

El indicador  se vuelve verde cuando la imagen capturada queda enfocada.

### ■ Para visualizar la última imagen grabada

Seleccione  tras tomar la fotografía. Si selecciona  durante la reproducción, se elimina la imagen.

### ■ Para cambiar la calidad de la imagen

Cambie los ajustes en [CALIDAD DE IMAGEN].

### ■ Para grabar imágenes fijas continuamente

Active [TOMA CONTINUA] en [MODO DE CAPTURA].

**4** Pulse completamente el botón **SNAPSHOT** para tomar la fotografía.



FINE [9999]



### NOTA

- DIS (Estabilizador de imagen digital) no funciona durante la grabación de imágenes fijas.
- Si no se realiza ninguna operación durante 5 minutos cuando la videocámara está encendida, ésta se apaga automáticamente para ahorrar energía.



## Uso del zoom

### Preparativos:

- Deslice el interruptor de modo para seleccionar el modo o .
- Pulse el botón **PLAY/REC** para seleccionar el modo de grabación.

#### Reducción



**W:** Gran angular

#### Ampliación

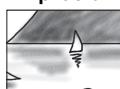

**T:** Telefoto

También puede reducir/ampliar seleccionando [W] o [T] en la pantalla LCD. (Control de zoom en pantalla).

Porcentaje de zoom (preajuste de fábrica)

mode	mode
[80X/DIGITAL]	[35X/ÓPTICA]

### ■ Para cambiar el porcentaje de zoom máximo (sólo para el modo )

Cambie los ajustes en [ZOOM].

#### NOTA

La filmación en macro (acercándose hasta unos 5 cm del sujeto) es posible cuando la palanca del zoom está totalmente ajustada en **W**.

## Luz LED

### Preparativos:

- Deslice el interruptor de modo para seleccionar el modo o .
- Pulse el botón **PLAY/REC** para seleccionar el modo de grabación.

### 1 Toque MENU.

### 2 Seleccione [ILUMINACIÓN].

### 3 Seleccione el ajuste que desee.

<b>ON</b>	El indicador luminoso permanece encendido independientemente de las condiciones del entorno.
<b>AUTO</b>	El indicador luminoso se enciende automáticamente al tomar imágenes en condiciones de iluminación insuficiente.
<b>OFF</b>	Permite desactivar esta función.

## Comprobación de la carga restante de la batería

### Preparativos:

- Conecte la batería.
- Pulse el botón **PLAY/REC** para seleccionar el modo de grabación.

En el modo :

Pulse el botón **INFO** tres veces o **INFO** y, a continuación, seleccione .

En el modo :

Pulse **INFO**.

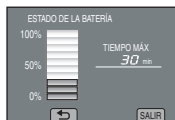
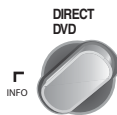

### ■ Para volver a la pantalla normal

Seleccione [SALIR] o pulse **INFO**.

#### NOTA

La visualización del tiempo de grabación restante debe utilizarse únicamente a modo de guía. Dicho tiempo se visualiza en unidades de 10 minutos.

## Comprobación del espacio restante en el soporte de grabación

### Preparativos:

- Deslice el interruptor de modo para seleccionar el modo .
- Pulse el botón **PLAY/REC** para seleccionar el modo de grabación.

**Pulse el botón INFO una vez (MEMORIA INTEGRADA) o dos veces (TARJETA SD).**



El tiempo de grabación máximo se visualiza para cada modo de calidad de vídeo.

### ■ Para cambiar la calidad de la imagen

- 1) Seleccione la calidad de vídeo.
- 2) Seleccione [AJUSTE].

### ■ Para cambiar el soporte de grabación

- 1) Pulse **INFO** para seleccionar la memoria integrada o SD.
- 2) Seleccione [AJUSTE].

### ■ Para salir de la pantalla

Seleccione [SALIR].

# Reproducción de archivos

## Reproducción de vídeo

- 1** Deslice el selector de modo para seleccionar el modo  (vídeo).



- 2** Pulse **PLAY/REC** para seleccionar el modo de reproducción.



- 3** Aparecerá la pantalla de índice. Seleccione el archivo que desee.

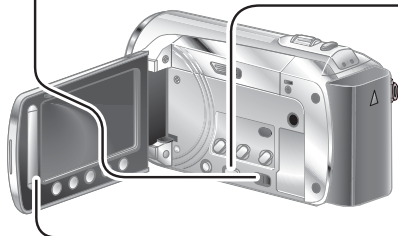

- **Para moverse a la página anterior o a la siguiente**

Toque **[▲]** o **[▼]** durante más de un segundo.

- **Para reproducir unos segundos de cada escena seleccionada de los vídeos grabados**

Toque **[DIGEST]**.

- **Para eliminar un vídeo**

Seleccione  con la reproducción detenida.

- **Para cambiar el número de miniaturas (6 miniaturas/20 miniaturas)**

Mueva la palanca del zoom hacia la posición **[T]** or **[W]**.

- **Operaciones que se pueden efectuar durante la reproducción de vídeo Botones en pantalla**

- ◀◀: Volver a la primera escena del archivo
- ▶▶: Ir a la primera escena del siguiente archivo
- : Volver a la pantalla de índice
- ◀◀: Búsqueda hacia atrás (durante la reproducción)
- ◀|: Reproducción fotograma a fotograma hacia atrás (durante la pausa)\*
- ▶: Reproducción
- ||: Pausa
- ▶▶: Búsqueda hacia adelante (durante la reproducción)
- ▶|: Reproducción fotograma a fotograma hacia adelante (durante la pausa)\*

\* La reproducción en cámara lenta se inicia al tocar de forma continua el botón del sensor que hay debajo de ◀| / ▶|.

- **Volumen de los altavoces**

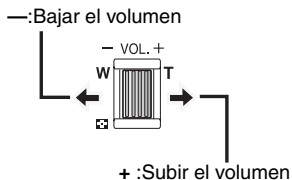

## Reproducción de imágenes fijas

- 1** Deslice el selector de modo para seleccionar el modo  (imágenes fijas).



- 2** Pulse **PLAY/REC** para seleccionar el modo de reproducción.



Aparecerá la pantalla de índice.

Seleccione el archivo que desee.



- **Para moverse a la página anterior o a la siguiente**

Toque [**▲**] o [**▼**] durante más de un segundo.

- **Para eliminar una imagen fija**

Seleccione .

- **Para cambiar el número de miniaturas (6 miniaturas/20 miniaturas)**

Mueva la palanca del zoom hacia la posición [**T**] o [**W**].

### ■ Operaciones que se pueden efectuar durante la reproducción de imágenes fijas

#### Botones en pantalla

- ◀ : Permite cambiar el orden de reproducción de las presentaciones de diapositivas a la dirección inversa
- ▶ : Cambiar el orden de reproducción de la reproducción automática hacia adelante
- : Volver a la pantalla de índice
- ◀◀ : Ver el archivo anterior
- ▶▶ : Permite iniciar la presentación de diapositivas
- : Permite finalizar la presentación de diapositivas
- ▶▶ : Ver el archivo siguiente

# Grabación manual

El modo de grabación manual permite ajustar manualmente el enfoque, el brillo de la pantalla, etc.

## Cambio al modo de grabación manual

### Preparativos:

- Deslice el interruptor de modo para seleccionar el modo o .
- Pulse el botón **PLAY/REC** para seleccionar el modo de grabación.

Seleccione **[A/M]** dos veces.



### ■ Para regresar al modo de grabación automático

Seleccione **[A/M]** de modo que se muestre el indicador .

## Compensación de contraluz

La compensación de contraluz proporciona más claridad al sujeto aumentando la exposición.

En el modo de grabación manual;

Seleccione .

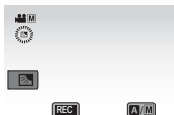

### ■ Para cancelar la compensación de contraluz

Seleccione de nuevo.

### NOTA

Si se coloca el monitor LCD al revés, no se visualizará. Cambie el ajuste cuando el monitor LCD se encuentre en posición normal.

## Ajuste manual en el menú

En el modo de grabación manual:

1 Toque **MENU**.

2 Seleccione **[AJUSTE MANUAL]**.



3 Seleccione el menú que desee.



4 Seleccione el ajuste que desee.



Dependiendo del tipo de ajuste seleccionado, el valor se puede ajustar con el sensor táctil.

### ■ Para volver a la pantalla anterior

Seleccione .

### ■ Para salir de la pantalla

Seleccione **[SALIR]**.

# Visualización de archivos en el televisor

Esta cámara esta diseñada para ser utilizada con señales de television en color tipo NTSC. Nose puede usar con un televisor de otra norma.

## Conexión con un televisor

- Para efectuar la conexión mediante el conector de AV.

### Preparación:

Apague todas las unidades.

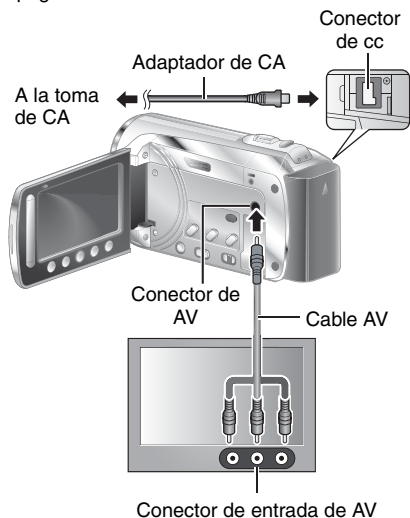

## Operación de reproducción

Una vez completada la conexión con el televisor

- 1 Encienda la videocámara y el televisor.
- 2 Ajuste el televisor en el modo de vídeo.
- 3 (Sólo cuando se conecta la videocámara a la grabadora de vídeo o de DVD)  
Encienda la videograbadora o la grabadora de DVD y ajústelas en el modo de entrada AUX.
- 4 Inicie la reproducción en la videocámara. (p. 22, 23)

# Gestión de archivos

## PRECAUCIÓN

No desconecte el soporte de grabación ni lleve a cabo ninguna otra operación (como desactivar la alimentación) mientras se accede a los archivos. Asimismo, asegúrese de utilizar el adaptador de alimentación de ca suministrado, ya que es posible que los datos del soporte de grabación se dañen si la batería se agota durante el funcionamiento. Si se dañan los datos del soporte de grabación, formatee el soporte de grabación para volver a utilizarlo.

## Captura de imágenes fijas de un vídeo

Es posible capturar la escena que desee de un vídeo grabado y almacenarlo como una imagen fija.

### Preparativos:

- Deslice el selector de modo para seleccionar el modo .
- Pulse el botón **PLAY/REC** para seleccionar el modo de reproducción.

Pulse **SNAPSHOT** con la reproducción en modo de pausa.





## NOTA

- Las imágenes fijas capturadas se guardan con una resolución de 640 x 360 (si el vídeo se ha grabado en 16:9) o 640 x 480 (si el vídeo se ha grabado en 4:3). La imagen se puede alargar en sentido horizontal o vertical dependiendo de la calidad del archivo de vídeo de origen.
- La función de toma de imágenes continua no puede utilizarse para capturar imágenes.
- No es posible capturar vídeo durante la reproducción.

## Eliminación de archivos

- Los archivos protegidos no se pueden eliminar. Para eliminarlos, primero debe anular la protección.
- Una vez eliminados, los archivos no se pueden restaurar. Compruebe los archivos antes de eliminarlos.

### Preparativos:

- Deslice el interruptor de modo para seleccionar el modo  o .
- Pulse el botón **PLAY/REC** para seleccionar el modo de reproducción.

1 Toque **MENU**.

2 Seleccione **[ELIMINAR]**

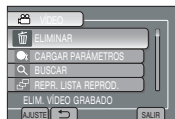

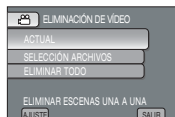

3 Seleccione **[ACTUAL]**.

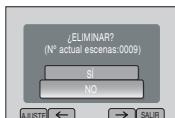

4 Seleccione **[SÍ]**.



Es posible seleccionar el archivo anterior o siguiente mediante  o .

- **Para salir de la pantalla**  
Seleccione **[SALIR]**.

# Copia de archivos

Es recomendable que efectúe una copia de sus datos grabados importantes en un DVD u otro soporte de grabación para el almacenamiento. JVC no se hará responsable de la pérdida de sus datos.

## Tipos de copia y dispositivos conectables



### Grabadora de DVD (CU-VD3/CU-VD50)

Se pueden copiar en discos DVD archivos de vídeo grabados en esta videocámara.



### PC

Puede copiar, en su PC, los archivos de vídeo o de imágenes fijas grabados con esta videocámara.



### Grabadora de vídeo o de DVD

Puede copiar, en discos DVD, los archivos de vídeo grabados con esta videocámara.

#### NOTA

Se recomienda utilizar la grabadora de DVD JVC (CU-VD50/CU-VD3). Si utiliza el model CU-VD20 o CU-VD40, el tiempo de grabación puede tardar aprox. 2 veces más que el tiempo indicado en el manual de instrucciones de la grabadora de DVD.

## Utilización de una grabadora de DVD

Discos compatibles: DVD-R de 12 cm y DVD-RW

- Utilice únicamente discos DVD-R vacíos que se puedan utilizar. También es posible utilizar discos DVD-RW usados, pero es necesario formatearlos antes de efectuar la grabación. Al formatear un disco se elimina todo el contenido grabado en este hasta el momento.
- No es posible utilizar discos de doble capa.

Acerca de la finalización una vez finalizada la copia

Los discos se finalizan automáticamente para poder ser reproducidos en otros dispositivos. Una vez efectuada la finalización, el disco pasará a ser de solo reproducción, por tanto, no será posible añadir más archivos.

## Conexión con una grabadora de DVD

### Preparativos:

Encienda la videocámara en primer lugar y, a continuación, encienda la grabadora de DVD.

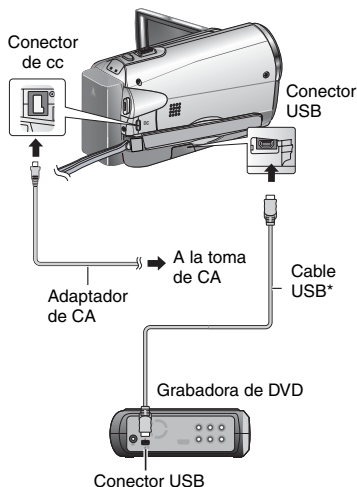

#### NOTA

- Consulte asimismo el manual de instrucciones de la grabadora de DVD opcional.

\* Utilice el cable USB suministrado con la grabadora de DVD.

# Copia de archivos (continuación)

## Copia de seguridad de todos los archivos

### Preparativos:

- Conecte la videocámara a la grabadora de DVD.
- Deslice el interruptor de modo para seleccionar el modo

### 1 Seleccione [SELECC. ENTRE TODO].

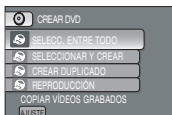

### 2 Seleccione el menú que desee.



- **[TODAS LAS ESCENAS]:**  
Se copian todos los archivos del soporte de grabación.
- **[ESCENAS SIN GUARDAR]:**  
Los archivos que nunca se han copiado en un disco DVD se seleccionan y copian automáticamente.

### 3 Seleccione el menú que desee.



- Si se selecciona [TODO], se crearán todos los discos de la lista.
- Para obtener una vista previa de las escenas, seleccione [CHECK].
- indica que el disco ya ha sido creado.

### 4 Seleccione [SÍ] o [NO].

- [SÍ]: permite visualizar las miniaturas por grupo.
- [NO]: permite visualizar las miniaturas por fecha.

### 5 Seleccione [EJECUTAR].

- Los archivos se copian en el disco. Cuando se muestre el mensaje [TERMINADO], toque **OK**.
- Cuando se muestre el mensaje [INSERTAR SIGUIENTE DISCO PULSAR [CANCELAR] PARA ABANDONAR LA CREACIÓN], cambie el disco. Los archivos restantes se copiarán en el segundo disco.
- Para cancelar la copia, seleccione [CANCELAR].

## Copia de archivos de vídeo que nunca se hayan copiado

Los archivos que nunca se hayan copiado en un disco DVD se seleccionan y copian automáticamente.

### 1 Abra la pantalla de LCD para encender la videocámara.

### 2 Pulse el botón DIRECT DVD.



### 3 Seleccione [EJECUTAR].



- El disco DVD comenzará a crearse. Cuando se muestre el mensaje [TERMINADO], toque **OK**.
- Cuando se muestre el mensaje [INSERTAR SIGUIENTE DISCO PULSAR [CANCELAR] PARA ABANDONAR LA CREACIÓN], cambie el disco. Los archivos restantes se copiarán en el segundo disco.
- Para cancelar la creación de un disco DVD, seleccione [CANCEL].

### ■ Para salir de la pantalla

- 1) Seleccione [SALIR].
- 2) Cuando aparezca [¿SALIR?], seleccione [SÍ].

### ■ Para reproducir, con la videocámara, el disco creado

- 1) Conecte la videocámara a la grabadora de DVD.
- 2) Encienda la videocámara en primer lugar y, a continuación, encienda la grabadora de DVD.
- 3) Seleccione [REPRODUCCIÓN].
- 4) Seleccione la carpeta que desee.
- 5) Seleccione la fecha de creación del disco.
- 6) Seleccione el archivo que desee. Para volver a la pantalla anterior, seleccione



## Creación de discos DVD mediante un ordenador

Lea, por favor, "Convenio de licencia del software de JVC" de las instrucciones del CD-ROM antes de instalar el software.

Es posible copiar los datos de la videocámara y crear un DVD utilizando un PC.

### 1 Instalación del software en el ordenador

#### Requisitos del sistema

#### Windows Vista

OS: Windows Vista®  
Home Basic (SP1)  
Home Premium (SP1)  
(32 bits, preinstalado)

CPU: Una de las siguientes:  
• Intel® Pentium® 4, 1.6 GHz o superior  
• Intel® Pentium® M, 1.4 GHz o superior  
• Intel® Core™ Duo, 1.5 GHz o superior

RAM: 1 GB como mínimo

#### Windows XP

OS: Windows® XP  
Home Edition (SP2/SP3)  
Professional (SP2/SP3)  
(preinstalado)

CPU: Una de las siguientes:  
• Intel® Pentium® 4, 1.6 GHz o superior  
• Intel® Pentium® M, 1.4 GHz o superior  
• Intel® Core™ Duo, 1.5 GHz o superior

RAM: 512 MB como mínimo

### ■ Para comprobar las especificaciones del PC

Haga clic con el botón secundario del ratón en [Equipo] (o [Mi PC]) en el menú [Inicio] y seleccione [Propiedades].

#### NOTA

- Asegúrese de que su ordenador disponga de una unidad de DVD con capacidad de grabación.
- Si el sistema no cumple los requisitos, es recomendable copiar los archivos mediante la grabadora de DVD. (p. 27)
- Los usuarios de Macintosh podrán utilizar el software incluido con su ordenador Macintosh (iMovie '08, iPhoto) para copiar archivos en su ordenador.

### Preparativos:

Cargue el CD-ROM suministrado en el ordenador. En Windows Vista, se mostrará el cuadro de diálogo de reproducción automática.

### 1 Haga clic en [Easy Installation].

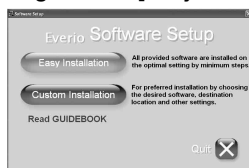

Siga las instrucciones que aparecen en pantalla.

### 2 Haga clic en [Siguiente].

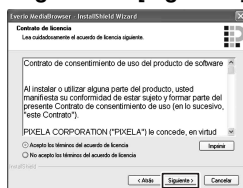

### 3 Haga clic en [Finalizar].

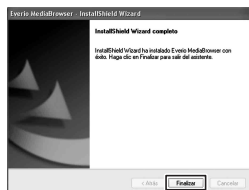

Se creará un icono del software Everio MediaBrowser en el escritorio.



### ■ Para visualizar el manual de instrucciones del software Everio MediaBrowser

- 1) Haga doble clic en el icono de Everio MediaBrowser.
- 2) Haga clic en [Ayuda], y clic en [Ayuda de MediaBrowser].



# Copia de archivos (continuación)

## 2 Realización de una copia de seguridad en el ordenador

### Preparativos:

- Instale el software en el ordenador.
- Asegurese de que dispone de suficiente espacio libre en el disco duro del PC HDD.
- Cierre el monitor LCD para apagar la videocámara.

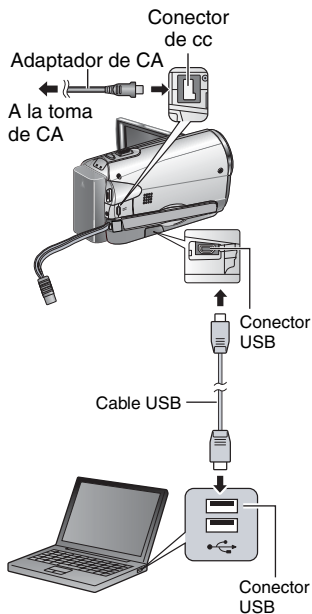

1 Abra la pantalla de LCD para encender la videocámara.

2 Seleccione [COPIA DE SEGURIDAD].



El software Everio MediaBrowser se iniciará en el ordenador.



3 Haga clic en [Todo el volumen en la videocámara] y en [Proximo].



4 Haga clic en [Comienzo].



Se iniciará la copia de seguridad.

### ■ Para desconectar la videocámara del ordenador

- 1) Haga clic con el botón derecho del ratón (Quitar hardware de forma segura) en la barra de herramientas y seleccione [Safely remove USB Mass Storage Device].
- 2) Siga las instrucciones en pantalla y asegúrese de que el dispositivo pueda desconectarse con seguridad.
- 3) Desconecte el cable USB y cierre el monitor LCD.

### NOTA

La copia de seguridad de varios vídeos tarda cierto tiempo en realizarse.

### 3 Realización de listas de usuarios para ordenar los archivos

Es posible efectuar una lista de usuarios de un determinado asunto (por ejemplo, de un viaje, una competición de atletismo) y colocar los archivos relacionados con el asunto en la lista de usuarios.

#### Preparativos:

Realice la copia de seguridad en el ordenador.

### 1 Haga doble clic en el icono y abra el calendario.



### 2 Seleccione [Solo filmes].

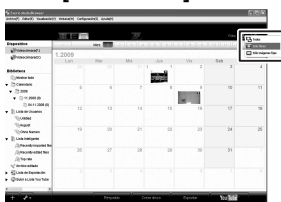

### 3 Haga clic en [+].



### 4 Introduzca el nombre de la nueva lista de usuarios y haga clic en [Aceptar].

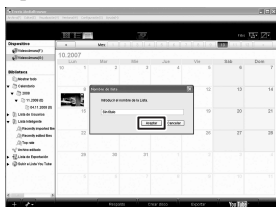

### 5 Haga doble clic en la fecha de grabación.

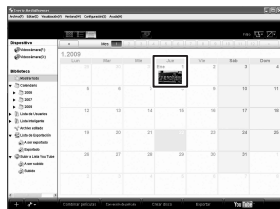

Se visualizarán los archivos grabados en el día seleccionado.

### 6 Arrastre el archivo y suéltelo en la lista de usuarios.

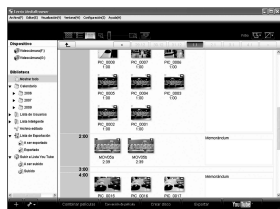

Para añadir otros archivos a la lista de usuarios, repita los pasos 5 y 6

# Copia de archivos (continuación)

## 1 Copia de archivos en un disco DVD

### Preparativos:

Utilice un disco DVD en el que se pueda grabar (es recomendable utilizar discos DVD-R).

- 1 Seleccione la lista de usuarios y haga clic en [Crear disco].

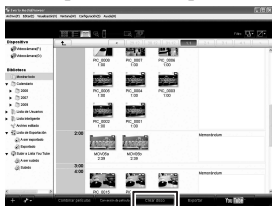

- 2 Haga clic en [Selecciona los archivos individualmente] y haga clic en [Proximo].

Para añadir todos los archivos en discos DVD, haga clic en [Seleccionar todos los archivos visualizados] y vaya al paso 4.



- 3 Arrastre y suelte el archivo en la parte inferior y haga clic en [Proximo].

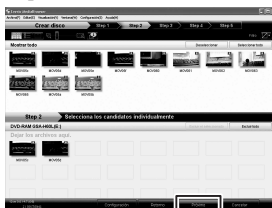

- 4 Escriba el nombre del disco, seleccione el estilo del menu superior y haga clic en [Proximo].



- 5 Haga clic en [Comienzo].



### NOTA

- Para obtener información detallada sobre el funcionamiento de Everio MediaBrowser, haga clic en [Ayuda] y consulte [Ayuda de MediaBrowser].
- Adobe® Reader® debe estar instalado para poder leer [Ayuda de MediaBrowser]. Adobe® Reader® puede cargarse desde el sitio web de Adobe: <http://www.adobe.com>
- Para obtener ayuda sobre el funcionamiento del software, consulte la información desoporte. (p. 33)

## Estructura de carpetas y extensiones

Soporte de grabación

X = número

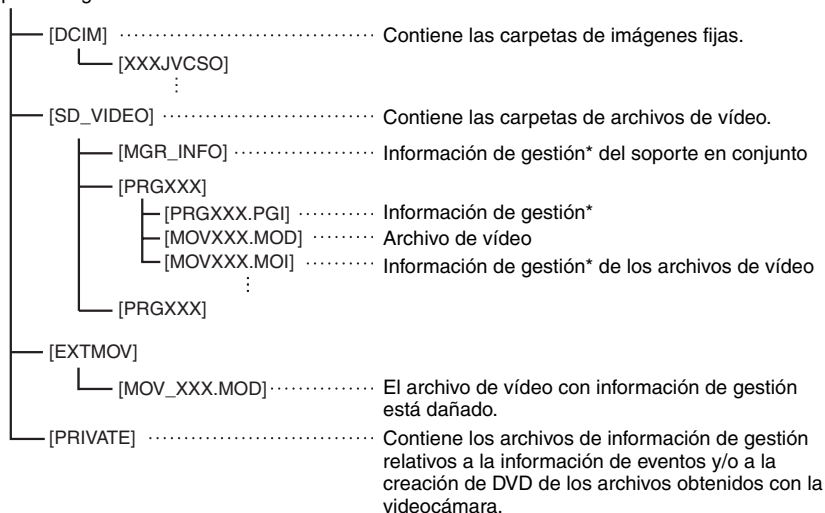

\* Información como la fecha y la hora de grabación, grabada con el archivo de vídeo.

## Información de asistencia al cliente

El uso de este software está autorizado de acuerdo con las condiciones de la licencia del software.

## JVC

Cuando se ponga en contacto con la oficina o agencia de JVC más cercana de su país (consulte la Red de servicios internacional JVC en <http://www.jvc-victor.co.jp/english/worldmap/index-e.html>) para hacer consultas sobre este software, tenga a mano la siguiente información.

- Nombre del producto, modelo, problema, mensaje de error.
- PC, (fabricante, modelo (sobremesa/portátil), CPU, sistema operativo, memoria (MB), espacio disponible en el disco duro (GB)).

Tenga en cuenta que puede tardar un poco responder a sus preguntas según cuál sea el asunto.

JVC no puede responder a preguntas relativas al funcionamiento básico del PC o a las especificaciones o el rendimiento del sistema operativo, otras aplicaciones o controladores.

## Pixela

Región	Idioma	N.º de teléfono
EE.UU. y Canadá	Inglés	+1-800-458-4029 (gratuito)
Europa (Reino Unido, Alemania, Francia y España)	Inglés/alemania/francia/español	+800-1532-4865 (gratuito)
Otros países de Europa	Inglés/alemania/francia/español/ italiano/holandés	+44-1489-564-764
Asia (Filipinas)	Inglés	+63-2-438-0090
China	Chino	+86-21-5385-3786

Página web: <http://www.pixela.co.jp/oem/jvc/mediabrowser/e/>

Consulte en nuestro sitio web la información y las descargas más recientes.

# Copia de archivos (continuación)

## Copia de archivos en una grabadora de vídeo/DVD

### Preparativos:

- Crear una lista de reproducción.
- Apague todas las unidades.

### ■ Para efectuar la conexión mediante los conectores de AV (copia analógica)

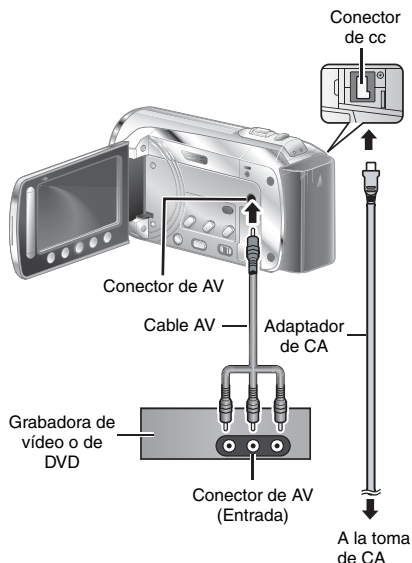

**1** Abra el monitor LCD para encender la videocámara.

**2** Ajuste la grabadora de vídeo o de DVD en el modo de entrada AUX.

Compruebe que las imágenes de la videocámara se reciben correctamente en la videograbadora y en la grabadora de DVD.

**3** Reproduzca las listas de reproducción en la videocámara.

- 1) Toque **MENU**.
- 2) Seleccione [REPROD. COPIA].
- 3) Seleccione la lista de reproducción que desee.
- 4) Seleccione [SÍ]. (Se visualizará una pantalla en negro durante 5 segundos en la primera y en la última escena).

**4** En el punto donde desee iniciar la copia, inicie la grabación en la grabadora de vídeo o de DVD.

Consulte el manual de instrucciones de la grabadora de vídeo o de DVD.

---

### ■ Para detener la copia

Detenga la grabación en la videograbadora o en la grabadora de DVD.

### ■ Para ocultar la fecha o los iconos de la pantalla

Cambie los ajustes de [VER EN TV].

# Utilización con un reproductor multimedia portátil

## Activación del modo de exportación

Es posible transferir videos grabados fácilmente en el modo de exportación a iTunes®. Todos los archivos que dispongan del ajuste de exportación activado se transferirán al ordenador. Para obtener más información acerca de la transferencia, consulte el manual de instrucciones del software MediaBrowser contenido en el CD-ROM.

### Preparativos:

- Deslice el selector de modo para seleccionar el modo **ON**.
- Pulse el botón **PLAY/REC** para seleccionar el modo de grabación.

Pulse **EXPORT** dos veces.



- Para desactivar el modo de exportación Pulse **EXPORT** dos veces.

## Modificación del ajuste de exportación

Es posible ajustar los videos grabados al ajuste de exportación.

### Preparativos:

- Deslice el selector de modo para seleccionar el modo **ON**.
- Pulse el botón **PLAY/REC** para seleccionar el modo de reproducción.

### 1 Pulse EXPORT.

EXPORT



### 2 Seleccione el archivo y, a continuación, [LIB.].

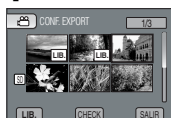

- Para comprobar el contenido del archivo, seleccione [CHECK].

### 3 Seleccione [SALIR].

#### ■ Para cancelar el ajuste de la exportación

Seleccione el archivo y pulse [LIB.] de nuevo.

#### ■ Para salir de la pantalla

- 1) Seleccione [SALIR].
- 2) Seleccione [SÍ].

## Transferencia de archivos a un ordenador

### Preparativos:

Instale iTunes en un ordenador.

<http://www.apple.com/itunes/>

### 1 Conecte la videocámara al ordenador con el cable USB.

### 2 Seleccione [INSCR. EN LIBRARY].



Todos los archivos que dispongan del ajuste de exportación activado se transferirán al ordenador.

#### ■ No se puede exportar el archivo a iTunes®

Consulte "Q&A", "Información más reciente", "Información de descarga", etc., en [Clic para Última Info de Producto] en la ayuda del software Everio MediaBrowser suministrado.

## Activación del modo de carga

You Tube=website:<http://www.youtube.com/>  
Es posible cargar el archivo en sitios web para compartir vídeo (You Tube™) de manera rápida después de efectuar la grabación. Para obtener más información acerca de YouTube™, visite el sitio web de YouTube™: <http://www.youtube.com/>

### Preparativos:

- Deslice el selector de modo para seleccionar el modo
- Pulse el botón **PLAY/REC** para seleccionar el modo de grabación.

Pulse **UPLOAD** dos veces.



Si graba un archivo con el modo de carga activado, la grabación se detendrá automáticamente 10 minutos después de haberse iniciado. El tiempo restante se visualizará en el monitor LCD.

### NOTA

El modo de carga se desactivará cada vez que se finalice la grabación.

## Carga de archivos

Para obtener más información acerca de la carga de archivos, consulte el manual de instrucciones del software MediaBrowser contenido en el CD-ROM.

- 1 **Conecte la videocámara al ordenador mediante un cable USB.**
- 2 **Seleccione [CARGAR].**



### ■ No se puede cargar el archivo en YouTube™

- Necesita tener una cuenta en YouTube™ para cargar archivos en YouTube™. Cree su cuenta.
- RConsulte "Q&A", "Información más reciente", "Información de descarga", etc., en [Clic para Ultima Info de Producto] en la ayuda del software Everio MediaBrowser suministrado.



# Cambio de las configuraciones de menús

1 Toque MENU.

2 Seleccione el menú que desee.



3 Seleccione el ajuste que desee.

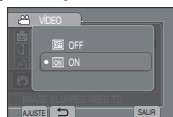

## Solución de problemas

Antes de solicitar asistencia técnica, consulte el diagrama siguiente. Si las soluciones indicadas en el diagrama no permiten solucionar el problema, póngase en contacto con el distribuidor de JVC más cercano o con el centro de asistencia técnica de JVC para obtener instrucciones.

Consulte asimismo las preguntas más frecuentes acerca de los nuevos productos en el sitio web de JVC.

■ Para volver a la pantalla anterior

Seleccione

■ Para salir de la pantalla

Seleccione [SALIR].

### Los siguientes fenómenos no son fallos de funcionamiento.

- La videocámara se calienta cuando se la utiliza durante un lapso prolongado.
- La batería se calienta durante la carga.
- Cuando se reproduce un archivo de vídeo, la imagen se detiene momentáneamente o el sonido se interrumpe en las uniones entre escenas.
- El monitor LCD se visualiza momentáneamente de color rojo o negro cuando se graba la luz del sol.
- Aparecen unos puntos negros, rojos, verdes o azules en el monitor LCD. (El monitor LCD contiene el 99,99% de píxeles efectivos, aunque es posible que el 0,01% de los píxeles (o menos) no sean efectivos).

	Problema	Acción
Alimentación	No hay alimentación.	<ul style="list-style-type: none"><li>● Conecte bien el adaptador de CA.</li><li>● Cargue la batería.</li></ul>
Visualizaciones	La indicación de batería restante no es correcta.	<ul style="list-style-type: none"><li>● Cargue la batería completamente, agótelas y, a continuación, vuelva a cargarla de nuevo.</li><li>● Si se utiliza la videocámara durante períodos de tiempo prolongados a temperaturas elevadas o reducidas, o si se carga la batería muchas veces, es posible que la cantidad de batería restante no se visualice correctamente.</li></ul>
	El monitor LCD resulta difícil de visualizar.	<ul style="list-style-type: none"><li>● Es posible que el monitor LCD resulte difícil de visualizarse si se utiliza en zonas con mucha iluminación, por ejemplo, bajo la luz solar directa.</li></ul>

# Solución de problemas (continuación)

	Problema	Acción
Grabación	La grabación no puede realizarse.	<ul style="list-style-type: none"> <li>● La tarjeta SD o la memoria integrada están llenas. Elimine los archivos innecesarios o sustituya la tarjeta SD.</li> </ul>
	La grabación se detiene automáticamente.	<ul style="list-style-type: none"> <li>● Introduzca una tarjeta SD disponible en el mercado y ajuste [SOPORTE GRAB. VIDEO] en [TARJETA SD] y [SOPORTE GRAB. IMAGEN] en [SD].</li> <li>● La grabación se detiene automáticamente una vez transcurridas 12 horas de grabación continua.</li> </ul>
Reproducción	El sonido o el vídeo se interrumpen.	<ul style="list-style-type: none"> <li>● En ocasiones, la reproducción se interrumpe en la sección de conexión existente entre dos escenas. No se trata de un fallo de funcionamiento.</li> </ul>
	No es posible encontrar un vídeo grabado/imagen.	<ul style="list-style-type: none"> <li>● Seleccione [REPR. ARCHIVO MPG] y, a continuación, busque el vídeo en la pantalla de índice. (Es posible reproducir los archivos de vídeo cuya información de gestión se encuentra dañada).</li> <li>● Cancele las funciones de visualización de grupos y de búsqueda de fechas.</li> <li>● Cambie el ajuste de [SOPORTE GRAB. VIDEO] o [SOPORTE GRAB. IMAGEN]. (Los archivos de otros soportes no se visualizan).</li> <li>● Deslice el selector de modo para seleccionar el modo descadao (👤 o 📷).</li> </ul>
Otros problema	El indicador no parpadea durante la carga de la batería.	<ul style="list-style-type: none"> <li>● Compruebe la carga restante de la batería. (Cuando la batería está completamente cargada, el indicador deja de parpadear).</li> <li>● Cuando efectúe la carga en un ambiente cálido o frío, asegúrese de que la batería se esté cargando dentro del intervalo de temperatura permitido. (En caso de que la carga se esté efectuando fuera del intervalo de temperatura recomendado, es posible que se detenga para proteger la batería).</li> </ul>
	No se puede cargar el archivo en YouTube™	<ul style="list-style-type: none"> <li>● Necesita tener una cuenta en YouTube™ para cargar archivos en YouTube™. Cree su cuenta.</li> <li>● Consulte "Q&amp;A", "Información más reciente", "Información de descarga", etc., en [Clic para Última Info de Producto] en la ayuda del software Everio MediaBrowser suministrado.</li> </ul>
	No se puede exportar el archivo a iTunes®	<ul style="list-style-type: none"> <li>● Consulte "Q&amp;A", "Información más reciente", "Información de descarga", etc., en [Clic para Última Info de Producto] en la ayuda del software Everio MediaBrowser suministrado.</li> </ul>

## ■ Para reiniciar la videocámara cuando no funciona con normalidad

- ① Cierre el monitor LCD y desconecte el suministro de alimentación (batería o adaptador de ca) de la videocámara y, a continuación, vuelva a conectarlo.
- ② Ejecute [CONFIG. DE FÁBRICA].

# Indicaciones de advertencia

Indicación	Acción
¡AJUSTE FECHA/HORA!	<ul style="list-style-type: none"><li>● Permite ajustar el reloj. Si el mensaje sigue apareciendo después de ajustar el reloj, significa que la batería de este se ha agotado. Consulte con su distribuidor de JVC más cercano.</li></ul>
ERROR DE COMUNICACIÓN	<ul style="list-style-type: none"><li>● Asegúrese de utilizar baterías de JVC.</li></ul>
NO FORMATEADO	<ul style="list-style-type: none"><li>● Seleccione [ACEPTAR] y seleccione [SÍ] para realizar el formateo.</li></ul>
¡ERROR DE FORMATEO!	<ul style="list-style-type: none"><li>● Compruebe el procedimiento operativo y vuelva a intentarlo.</li><li>● Apague la videocámara y vuélvala a encender.</li></ul>
ERROR ELIM. DATOS	
¡ERROR EN MEMORIA INTEGRADA	<ul style="list-style-type: none"><li>● Apague la videocámara y vuelva a conectarla.</li><li>● Si el problema persiste, realice una copia de seguridad de todos los datos y, a continuación, formatee la unidad (se borrarán todos los datos).</li></ul>
¡ERROR EN TARJETA DE MEMORIA!	<ul style="list-style-type: none"><li>● Apague la videocámara y vuelva a conectarla.</li><li>● Extraiga y vuelva a insertar la tarjeta SD. (No se pueden utilizar tarjetas MultiMedia Card.)</li><li>● Limpie la suciedad de los terminales de la tarjeta SD.</li><li>● Introduzca la tarjeta SD antes de activar la alimentación.</li><li>● Si el problema persiste, realice una copia de seguridad de todos los datos y, a continuación, formatee la unidad (se borrarán todos los datos).</li></ul>
NO SE PUEDEN TOMAR MÁS FOTOS DE MOMENTO	<ul style="list-style-type: none"><li>● Detenga la grabación de vídeo y grabe una imagen fija. (Si se retira o inserta una tarjeta SD durante la grabación de vídeo, no se podrá grabar ninguna imagen fija.)</li></ul>
ERROR DE GRABACIÓN	<ul style="list-style-type: none"><li>● Apague la videocámara y vuelva a conectarla.</li></ul>
UTILICE EL ADAPTADOR DE CA	<ul style="list-style-type: none"><li>● Utilice el adaptador de ca como fuente de alimentación.</li></ul>

# Especificaciones

## Videocámara

### ■ Aspectos generales

#### Fuente de alimentación eléctrica

CC 11 V (con adaptador de CA)

CC 7,2 V (con batería)

#### Consumo eléctrico

Aproximadamente 1.8 W\*

\* Cuando la luz LED está apagada y la luz de fondo de la pantalla está ajustada en modo de [ESTÁNDAR].

**Consumo de corriente nominal:** 1 A

#### Dimensiones (anchura x altura x fondo)

54.5 mm x 65 mm x 112.5 mm

#### Peso

Aproximadamente 245 g

(con correa de mano)

Aproximadamente 290 g

(con batería y correa de mano)

#### Temperatura de funcionamiento

0°C a 40°C

#### Humedad de funcionamiento

35% a 80%

#### Temperatura de almacenamiento

-20°C a 50°C

#### Fotocaptor

CCD de 1/6" (800,000 píxeles)

#### Objetivo

F 1,8 a 4,0, f = 2,2 mm a 77,0 mm, objetivo con capacidad de zoom 35:1

#### Diámetro del filtro

ø30.5 mm

#### Pantalla LCD

Panel LCD/sistema de matriz activa TFT con medida diagonal de 2,7"

#### Luz LED

Dentro de 1,5 m

(distancia de filmación recomendada)

### ■ Para vídeo/audio

#### Formato

SD-VIDEO

#### Formato de grabación/reproducción

Vídeo: MPEG-2

Audio: Dolby Digital (2 canales)

#### Formato de señal

NTSC estándar

#### Modo de grabación (vídeo)

ULTRAFINA: 720 x 480 píxeles, 8,5 Mbps (VBR)

FINA: 720 x 480 píxeles, 5,5 Mbps (VBR)

NORMAL: 720 x 480 píxeles, 4,2 Mbps (VBR)

ECONÓMICA: 352 x 240 píxeles, 1,5 Mbps (VBR)

#### Modo de grabación (audio)

ULTRAFINA: 48 kHz, 384 kbps

FINA: 48 kHz, 384 kbps

NORMAL: 48 kHz, 256 kbps

ECONÓMICA: 48 kHz, 128 kbps

### ■ Para imágenes fijas

#### Formato

JPEG

#### Tamaño de imagen

832 x 624

#### Calidad de imagen

FINA/ESTÁNDAR

### ■ Para conectores

#### Salida AV

Salida de vídeo: 1,0 V (p-p), 75 Ω

Salida de audio: 300 mV (rms), 1 kΩ

#### USB

Mini USB tipo A y B, compatible con USB 2.0

## Adaptador de CA

### Requisito de alimentación eléctrica

CA 110 V a 240 V ~, 50 Hz/60 Hz

#### Salida

DC 11 V , 1 A

## Mando a distancia

### Fuente de alimentación eléctrica

DC 3 V

### Vida útil de la batería

Aproximadamente 1 año

(en función de la frecuencia de uso)

### Distancia de funcionamiento

Hasta 5 m

### Temperatura de funcionamiento

0°C a 40°C

### Dimensiones (anchura x altura x fondo)

42 mm x 14.5 mm x 91 mm

### Peso

Aproximadamente 30 g

(incluida la batería)

El diseño y las especificaciones están sujetas a modificaciones sin previo aviso.

### Tiempo de grabación aproximado (para vídeo)



h: hora/m: minuto

Soporte de grabación \ Calidad	Tarjeta SD o SDHC							
	256 MB	512 MB	1 GB	2 GB	4 GB	8 GB	16 GB	32 GB
ULTRAFINA	3 m.	6 m.	14 m.	29 m.	1 h.	1 h. 50 m.	3 h. 45 m.	7 h. 30 m.
FINA	5 m.	10 m.	21 m.	43 m.	1 h. 20 m.	2 h. 50 m.	5 h. 40 m.	11 h. 20 m.
NORMAL	6 m.	13 m.	29 m.	1 h.	1 h. 50 m.	3 h. 45 m.	7 h. 30 m.	15 h. 00 m.
ECONÓMICA	18 m.	36 m.	1 h. 20 m.	2 h. 30 m.	5 h.	9 h. 55 m.	20 h. 00 m.	40 h. 00 m.

Soporte de grabación \ Calidad	Memoria Integrada
	16 GB
ULTRAFINA	3 h. 45 m.
FINA	5 h. 40 m.
NORMAL	7 h. 30 m.
ECONÓMICA	20 h. 00 m.

### Número aproximado de imágenes almacenables (para imágenes fijas)

La memoria integrada puede grabar hasta 9999 imágenes fijas en cada modo.

Modo	Tamaño de imagen/Calidad	Soporte de grabación	Tarjeta SD o SDHC							
			256 MB	512 MB	1 GB	2 GB	4 GB	8 GB	16 GB	32 GB
	4:3	640 x 480 / FINA	1450	2920	5930	9999	9999	9999	9999	9999
		640 x 480 / ESTÁNDAR	2080	4180	8480	9999	9999	9999	9999	9999
	4:3	832 x 624 / FINA	970	1950	3950	7590	9999	9999	9999	9999
		832 x 624 / ESTÁNDAR	1450	2920	5930	9999	9999	9999	9999	9999
	16:9	640 x 360 / FINA	1820	3660	7420	9999	9999	9999	9999	9999
		640 x 360 / ESTÁNDAR	2420	4880	9890	9999	9999	9999	9999	9999

El tiempo de grabación y el número de imágenes fijas son aproximados y pueden diferir dependiendo del medio de grabación, el estado de la tarjeta SD o la carga disponible en la batería.

# Precauciones

## Adaptador de CA

### Si utiliza el adaptador de CA en países fuera de los EE.UU.

El adaptador de CA suministrado tiene una función de selección automática de tensión en la escala de corriente alterna de 110 V a 240 V.

### USO DEL ENCHUFE ADAPTADOR DE CA

En caso de conectar el cable de alimentación de la unidad a un tomacorriente de CA que no sea de la serie American National Standard C73, emplee un enchufe adaptador de CA, denominado "Siemens Plug", como el mostrado. Consulte con su distribuidor JVC más cercano para obtener este enchufe adaptador.

#### Enchufe adaptador

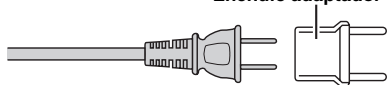

## Baterías

La batería suministrada es una batería de iones de litio. Antes de utilizar la batería suministrada o una batería opcional, lea las precauciones siguientes:

### ● Para evitar riesgos

... **no** queme la batería.  
... **no** provoque cortocircuitos en los terminales.

Manténgala alejada de objetos metálicos cuando no se utilice. Durante el transporte, asegúrese de que la tapa de la batería está colocada. Si la tapa de la batería está mal colocada, guarde la batería en una bolsa de plástico.

... **no** modifique ni desmonte la batería.

... **no** exponga la batería a temperaturas superiores a 60°C, puesto que la batería podría calentarse en exceso, explotar o incendiarse.

... utilice solamente los cargadores especificados.

### ● Para evitar daños y prolongar la vida útil

... no la someta a sacudidas innecesarias.

... cárguela dentro del margen de temperatura de 10°C a 35°C. Esta es una batería de reacción química — las temperaturas más frías dificultan la reacción química, mientras que las temperaturas más cálidas pueden impedir la carga completa.

### Terminales

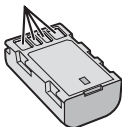

... guárdela en lugar fresco y seco. La exposición prolongada a temperaturas elevadas aumentará la descarga natural y reducirá el periodo de vida útil.

... se debe cargar totalmente y luego descargar totalmente la batería cada seis meses cuando se guarde durante un periodo de tiempo prolongado.

... cuando no se utilice, se debe retirar del cargador o dispositivo eléctrico, ya que algunas máquinas utilizan corriente incluso estando apagadas.



### ATENCIÓN:

La batería que ha adquirido es reciclable. Por favor comunicarse al 1-800-8-BATTERY para información sobre como reciclar dicha batería.

## Soporte de grabación

### ● Asegúrese de seguir las siguientes pautas para evitar corromper o dañar los datos grabados.

- No doble ni tire el soporte de grabación, ni lo someta a una fuerte presión, sacudidas o vibraciones.
- No salpique el soporte de grabación con agua.
- No utilice, reemplace o almacene el soporte de grabación en lugares expuestos a una fuerte electricidad estática o a perturbaciones eléctricas.
- No apague la videocámara, extraiga la batería ni desconecte el adaptador de CA durante la filmación, la reproducción, ni al acceder de algún otro modo al soporte de grabación.
- No acerque el soporte de grabación a objetos que tengan un fuerte campo magnético o que emitan fuertes ondas electromagnéticas.
- No almacene el soporte de grabación en ubicaciones expuestas a altas temperaturas o a un alto grado de humedad.
- No toque las partes metálicas.

## Pantalla LCD

### ● Para prevenir daños a la pantalla LCD, NO

... presione con demasiada fuerza y evite los golpes.

... coloque la videocámara con la pantalla de LCD hacia abajo.

### ● Para prolongar la vida útil

... evite frotarla con un trapo basto.

## Equipo principal

### ● **Por seguridad, NO DEBE**

- ... abra el chasis de la videocámara.
- ... desmontar o modificar el equipo.
- ... permita que productos inflamables, agua u objetos metálicos entren en el equipo.
- ... extraer la batería ni desconectar el suministro de energía con el aparato encendido.
- ... deje la batería colocada cuando no se utilice la videocámara.
- ... colocar sobre el aparato ninguna fuente de llama sin protección, tales como velas encendidas.
- ... exponer el equipo a goteos o salpicaduras.
- ... dejar que polvo u objetos metálicos se adhieran al enchufe de alimentación o al tomacorriente de CA.
- ... inserte ningún objeto en la videocámara.

### ● **Evite utilizar este aparato**

- ... en lugares sometidos a excesiva humedad o demasiado polvo.
- ... en lugares con hollín o vapor, por ejemplo, cerca de una cocina.
- ... cerca de aparatos que generen campos magnéticos o eléctricos fuertes (altavoces, antenas de emisión, etc.).
- ... en lugares sometidos a temperaturas extremadamente altas (superiores a 40°C) o extremadamente bajas (inferiores a 0°C).

### ● **NO deje el aparato**

- ... en lugares donde la temperatura supera los 50°C.
- ... en lugares con humedad extremadamente baja (inferior al 35%) o extremadamente alta (superior al 80%).
- ... bajo luz solar directa.
- ... en un coche cerrado en verano.
- ... cerca de una calefacción.
- ... en lugares elevados, como encima de un televisor. La colocación del aparato en un lugar elevado mientras un cable está conectado puede provocar averías si alguien tropieza con el cable y el aparato cae al suelo.

### ● **Para proteger el aparato, NO DEBE**

- ... permitir que se moje.
- ... dejar caer el aparato ni golpearlo contra objetos duros.
- ... someterlo a sacudidas o vibración excesiva durante su transporte.
- ... mantener el objetivo dirigido hacia objetos demasiado brillantes durante largos períodos.
- ... exponer el objetivo a la luz solar directa.
- ... balancearlo excesivamente cuando utilice la correa de mano.
- ... balancee demasiado la bolsa de la videocámara con ésta dentro.

### ● **Para evitar que la unidad se caiga:**

- Ajuste bien la correa de mano.
- Si utiliza la videocámara con un trípode, fije la videocámara en el trípode de forma segura.

Si la videocámara se cae, usted puede herirse y la videocámara puede dañarse.

Si un niño utiliza la unidad, un adulto deberá guiarle.

## Declaración de conformidad

Número de modelo : GZ-MS130U

Nombre comercial : JVC

Parte responsable : JVC AMERICAS CORP.

Dirección: 1700 Valley Road Wayne, N. J. 07470

Número de teléfono : 973-317-5000

Este dispositivo cumple con el Apartado 15 de la reglamentación FCC. La operación está sujeta a las dos condiciones siguientes: (1)

Este dispositivo no debe causar interferencias perjudiciales y (2) este dispositivo debe aceptar cualquier interferencia recibida, incluyendo la interferencia que pueda causar errores de funcionamiento.

Los cambios o modificaciones no aprobados por JVC podrían anular la autoridad del usuario para utilizar el equipo. Este equipo ha sido examinado y cumple con los límites de dispositivos digitales Clase B, según el Apartado 15 de la reglamentación FCC. Estos límites están diseñados para suministrar una protección razonable contra interferencias perjudiciales en una instalación residencial. Este equipo genera, usa y puede irradiar radiofrecuencia y si no se instala y emplea de acuerdo con las instrucciones puede causar interferencias perjudiciales a las comunicaciones por radio. Sin embargo, no se garantiza que no se produzcan interferencias en una instalación en particular. Si este equipo causa interferencias perjudiciales a la recepción de radio o televisión, que pueden determinarse desconectando y conectando la alimentación del equipo, el usuario puede intentar corregir la interferencia por medio de una o más de las siguientes medidas: Reoriente o recolocó la antena de recepción. Aumente la separación entre el equipo y el receptor. Conecte el equipo a un tomacorriente en un circuito diferente al del receptor conectado. Consulte con su distribuidor o con un técnico experimentado de radio/TV.

# Términos

<b>A</b>		<b>L</b>	
Adaptador de CA .....	15, 42	Luz LED .....	21
Ajuste de la fecha/hora .....	16	<b>M</b>	
Ajuste del idioma .....	17	Mando a distancia.....	10, 11
Ajuste del reloj .....	16	Memoria Integrada.....	18, 39
<b>B</b>		Modo de exportar a la librería .....	35
Batería .....	15, 42	<b>N</b>	
<b>C</b>		Número de imágenes .....	41
Cable USB .....	27, 30	<b>P</b>	
Carga de archivos.....	36	Pantalla LCD.....	14, 42
Carga restante de la batería.....	21	<b>R</b>	
CD-ROM .....	12, 29	Reproducción de copia .....	34
Compensación de contraluz .....	24	Reproducción de extracto .....	22
Conexión AV .....	25, 34	Reproductor multimedia portátil.....	35
Configuraciones de menús .....	37	Revisión rápida .....	19, 20
Control de grabación en pantalla.....	19	<b>S</b>	
Control de zoom en pantalla.....	21	Soporte de grabación .....	42
Copia de seguridad de DVD .....	28	<b>T</b>	
<b>D</b>		Tarjeta SD .....	18
Definições dos menus.....	37	Tiempo de grabación .....	41
<b>E</b>		Tiempo restante de grabación .....	21
Eliminación de archivos .....	26	<b>V</b>	
<b>F</b>		Visualización en archivos en un televisor .....	25
Finalización .....	27	Volumen del altavoz.....	22
<b>G</b>		<b>Y</b>	
Grabación manual.....	24	YouTube .....	36
Grabadora de DVD .....	27	<b>Z</b>	
<b>H</b>		Zoom.....	21
Horario de verano .....	16		
<b>I</b>			
iTunes .....	35		

# JVC